

TECH-AIR[®] 3

Airbagová vesta Tech-Air 3

ACI kód:

Návod k použití

DŮLEŽITÉ: PŘEČTĚTE SI TUTO PŘÍRUČKU. UVNITŘ JSOU DŮLEŽITÉ BEZPEČNOSTNÍ INFORMACE.

Pozorně si přečtěte následující důležitá VAROVÁNÍ a OMEZENÍ POUŽITÍ:

Jízda na motocyklu je ze své podstaty nebezpečná činnost a mimořádně nebezpečný sport, který může mít za následek vážné zranění osob včetně smrti. Každý jednotlivý jezdec na motocyklu musí být s jízdou na motocyklu obeznámen, musí si uvědomit širokou škálu předvídatelných nebezpečí a rozhodnout se, zda s vědomím nebezpečí, která jsou s takovou činností spojena, převezme rizika s ní spojená a přijme veškerá rizika zranění, včetně smrti. Ačkoli by všichni jezdci na motocyklu měli používat vhodné ochranné vybavení, každý jezdec by měl při jízdě dbát na maximální bezpečnost a chápat, že žádný výrobek nemůže poskytnout úplnou ochranu před zraněním včetně smrti nebo poškozením osob a majetku v případě pádu, srážky, nárazu, ztráty kontroly nebo z jiného důvodu. Jezdci by měli zajistit, aby byly bezpečnostní výrobky správně používány a nasazeny. NEPOUŽÍVEJTE žádný výrobek, který je opotřebovaný, upravený nebo poškozený.

Společnost Alpinestars neposkytuje žádné záruky ani prohlášení, výslovné ani předpokládané, týkající se vhodnosti jejích výrobků pro jakýkoli konkrétní účel.

Společnost Alpinestars neposkytuje žádné záruky ani prohlášení, výslovné ani předpokládané, týkající se rozsahu, v jakém její výrobky chrání jednotlivce nebo majetek před zraněním, smrtí nebo poškozením.

SPOLEČNOST ALPINESTARS ODMÍTÁ JAKOUKOLI ODPOVĚDNOST ZA ZRANĚNÍ, KTERÁ VZNIKNOU PŘI NOŠENÍ JAKÉHOKOLI JEJÍHO VÝROBKU.

Obsah

0. Předběžné poznámky	3
1. Úvod.....	3
2. Zásady provozu	4
3. Ochranná obálka Tech-Air®	4
4. Omezení použití.....	8
5. Přehled Systému	9
6. Rozměry	10
7. Zdravotní a věková omezení	11
8. Kompatibilní oděv	12
9. Instalace a montáž Systému	13
10. Přeprava předmětů a používání kapes.....	14
11. Nabíjení baterie	14
12. Provoz Systému.....	15
13. Indikace LED displeje	17
14. Čištění, skladování a přeprava	18
15. Údržba, servis, životnost a likvidace.....	22
16. Opatření v případě nehody.....	23
17. Aplikace Tech-Air®.....	24
18. Řešení problémů.....	27
19. Podpora Tech-Air®.....	28
20. Informace o certifikaci.....	28
21. Důležité informace pro uživatele	33

0. Předběžné poznámky

V této příručce jsou pro poskytování informací použity následující čtyři symboly:

VAROVÁNÍ! Poskytuje kritické informace, jejichž nedodržení může způsobit zranění, smrt, nesprávnou funkci nebo nefunkčnost Systému a/nebo přehnaná očekávání ohledně schopností Systému Tech-Air® 3.

DŮLEŽITÉ! Poskytuje důležité informace o omezeních Systému.



Tip: Poskytuje užitečné rady týkající se Systému Tech-Air® 3.



Poskytuje informace týkající se volitelných funkcí aplikace Tech-Air® .

1. Úvod

Vážený uživateli, děkujeme vám, že jste si vybrali výrobek Alpinestars!

Systém Tech-Air® 3 (dále jen "Systém" a/nebo "Tech-Air® 3 Systém") je aktivní bezpečnostní Systém pro sportovní a rekreační jízdu na motocyklu, který chrání uživatele motocyklu jako je jezdec i spolujezdec. V případě nehody nebo jiné spouštěcí události poskytuje Systém ochranu horní části těla, protože pokrývá hrudník a celá záda uživatele. Systém je navržen tak, aby fungoval jak při jízdě po silnici, tak při lehké jízdě mimo silnici (s ohledem na omezení pro jízdu mimo silnici uvedená v části 3 níže).

Systém Tech-Air® 3 se skládá ze samostatného Systému airbagů umístěného ve vestě, který je navržen tak, aby poskytoval dodatečnou ochranu před nárazy, k nimž dojde při nehodě motocyklu, uživatelům motocyklu jako je jezdec nebo spolujezdec. Systém je speciálně navržen k nošení přes standardní motocyklovou výstroj, protože je schopen zaručit ochranu v oblasti pokrytí proti nárazu a případnému odření během nehody.

VAROVÁNÍ! Systém Tech-Air® 3 neobsahuje koncepci Dual Charge. Po aktivaci airbagu již nedochází k dalšímu nafouknutí airbagu. To znamená, že uživatel Systému je bez další ochrany airbagů až do servisu Systému a výměny pyropatron airbagu.

VAROVÁNÍ! Systém, včetně jeho součástí, je technologicky vyspělá součást motocyklového bezpečnostního vybavení a nemělo by se s ním zacházet jako s běžným motocyklovým oděvem. Podobně jako o svůj motocykl je třeba o Systém a jeho součásti pečovat, provádět jejich servis a údržbu, aby mohly správně fungovat.

VAROVÁNÍ! Přestože je Systém Tech-Air® 3 certifikován jako oděru vzdorný, důrazně se doporučuje používat jej v kombinaci s dalším ochranným oděvem, který je se Systémem kompatibilní (viz část 8 "Kompatibilní oděv").

VAROVÁNÍ! Je nezbytné si tento návod k použití pečlivě přečíst, zcela mu porozumět a řídit se radami a upozorněními uvedenými v tomto návodu k použití. V případě jakýchkoli dotazů týkajících se zařízení se obraťte na podporu společnosti Tech-Air® (viz část 19 "Podpora společnosti Tech-Air®").

DŮLEŽITÉ! Společnost Alpinestars si vyhrazuje právo čas od času aktualizovat software a/nebo elektronické součásti Systému Tech-Air® 3, a to bez jakéhokoli dalšího upozornění.

2. Zásady provozu

Systém se skládá z vesty s integrovanou elektronickou řídicí jednotkou airbagu (se zabudovanými senzory) a displeje LED (obrázek 1). Elektronická řídicí jednotka airbagu obsahuje 1 tříosý akcelerometr a 1 tříosý gyroskop (označované také jako pole snímačů). Tyto snímače monitorují tělo uživatele, zda nedochází k otřesům nebo neočekávaným pohybům. V případě, že je tělo uživatele vystaveno velkému a/nebo náhlému množství energie, Systém se aktivuje. K tomu může dojít při nehodě motocyklu, například při střetu motocyklu s jiným vozidlem nebo s překážkou, při ztrátě kontroly nad motocyklem nebo při pádu jezdce z motocyklu.

Systém je vybaven zařízením Bluetooth Low Energy (BLE) umístěným v elektronické řídicí jednotce (ECU). Zařízení BLE umožňuje Systému připojit se přímo k mobilnímu telefonu, aby bylo možné přijímat důležité informace ze Systému, a zároveň umožňuje uživatelům přístup k řadě dalších funkcí (další informace viz. "Aplikace Tech-Air®" v části 17 "Aplikace Tech-Air®"). Systém NEMUSÍ být pro svou funkci připojen k aplikaci Tech-Air®, funguje nezávisle na aplikaci Tech-Air®.



Chcete-li Systém připojit k mobilnímu telefonu přes Bluetooth, nezapomeňte v telefonu aktivovat modul Bluetooth a stáhnout si aplikaci Tech-Air®, která je k dispozici v obchodě Google Play nebo Apple Store.

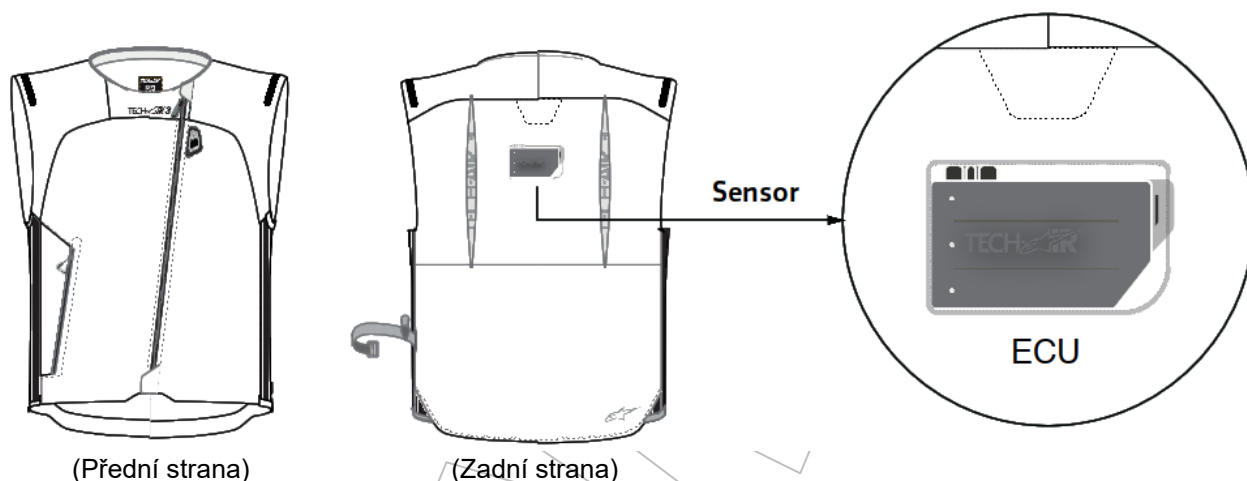

Obrázek 1 – Umístění sensorů

Systém Tech-Air® 3 je vybaven režimem "Street", který umožňuje použití Systému na silnicích i na cestách při jízdě v lehkém terénu. Uživatelé mohou snadno zkontrolovat, zda je v jejich Systému správně nainstalován režim Street, a to ověřením pomocí aplikace Tech-Air®.



Uživatel se musí prostřednictvím aplikace vždy ujistit, že je v Systému nainstalována nejaktuálnější verze softwaru.

3. Ochranná obálka Tech-Air®

"Obálka ochrany" je termín používaný k obecnému popisu situací a/nebo okolností, kdy Systém může poskytnout ochranu, označovaných jako "uvnitř obálky", a těch, kdy ji neposkytne, označovaných jako "vně obálky".

VAROVÁNÍ! Žádný výrobek nemůže poskytnout úplnou ochranu před zraněním (nebo smrtí) nebo poškozením osob či majetku v případě pádu, nehody, kolize, nárazu, ztráty kontroly nebo jiné události.

Systém poskytuje ochranu před nárazem v oblastech znázorněných na obrázku 2 uživateli (jezdci i spolujezdci), který má na sobě Systém, v případě nehody nebo jiné spouštěcí události. Upozorňujeme, že ochrana, kterou může poskytnout, má určitá omezení, jak je vysvětleno dále v této uživatelské příručce (viz část 3.2 a část 4 "Omezení použití").

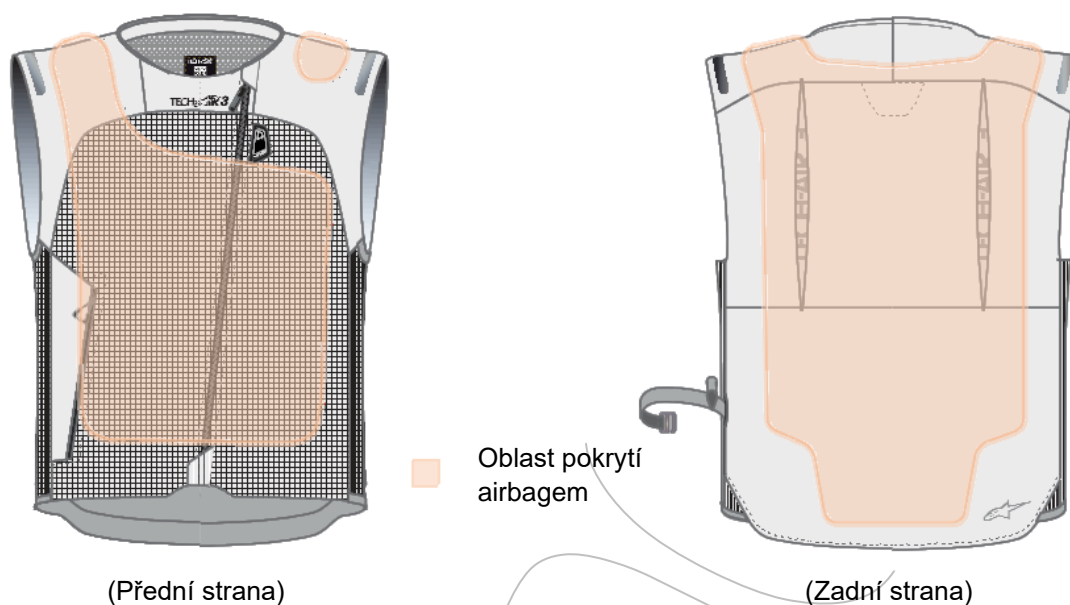

Obrázek 2 – Oblast pokrytí airbagem

U Systému Tech-Air® 3 zahrnuje ochranná obálka nárazy do překážek a nárazy při ztrátě kontroly (nehody běžně označované jako "low-side" (pád na bok) a "high-side" (pád přes řídítka)). V režimu Street zahrnuje ochranná obálka také situace, kdy do stojícího motocyklu jezdce narazí jiné vozidlo. Tabulka 1 shrnuje rozsah ochrany pro režim Street.





DŮLEŽITÉ! Není-li výslovně uvedeno jinak, musí být v tomto návodu "kontakt" a/nebo "náraz" uživatele s jinými předměty vždy označován jako pokryté oblasti těla.

VAROVÁNÍ! Systém poskytuje pouze omezenou ochranu proti nárazu v oblastech pokrytí airbagem, jak je znázorněno na obrázku 2. Není zaručeno, že Systém zabrání zraněním (včetně těžkých nebo smrtelných zranění) uvnitř a/nebo vně oblastí pokrytí airbagem nebo ochranné obálky.

VAROVÁNÍ! Systém nemůže zabránit nehodám uživatele.

VAROVÁNÍ! Žádné ochranné zařízení, včetně Systému, nemůže poskytnout ochranu proti všem možným zdrojům zranění, a proto nemůže poskytnout úplnou ochranu před zraněním.

VAROVÁNÍ! Nošení Systému nenahrazuje nošení jiného ochranného motocyklového oblečení a výstroje. Aby byla zajištěna plná potenciální ochrana, musí být Systém vždy nošen ve spojení s vhodnou motocyklovou výstrojí a oděvem, který pokrývá jezdce od hlavy až k patě, včetně přilby, chráničů, bot, rukavic a dalších vhodných ochranných prostředků.

Typ nehody		Režim Street	
Náraz	Náraz do překážky		✓
	Stacionární náraz		✓
Ztráta kontroly	Nehoda „low-side“ (pád na bok)		✓
	Nehoda „high-side“ (pád přes řídítka)		✓

Tabulka 1: Souhrn ochranné obálky pro režim Street

3.1 Obálka ochrany pro režim Street

V režimu Street je Systém Tech-Air® 3 aktivní pouze po absolvování kontroly Systému (viz část 12 "Provoz Systému") a po zahájení jízdy po dobu přibližně 10 sekund. Po aktivaci zůstává Systém aktivní i v případě, že jezdec zastaví, a dokud není Systém ručně vypnut, aby byla zajištěna ochrana i ve stojícím stavu, když do motocyklu narazí vozidlo, jak je popsáno v podmínkách ochrany (viz část 3.1.2).

Jak je shrnuto v tabulce 1, v režimu Street zahrnuje ochranná obálka:

- nárazy do překážek
- srážky se stojícími vozidly
- nehody „low-side“
- nehody „high-side“

3.1.1 Obálka ochrany při nárazu do překážky

Očekává se, že Systém Tech-Air® 3 se nafoukne a bude chránit před kontaktem pokryté části těla uživatele s překážkou při nehodách, kdy motocykl narazí do vozidla nebo překážky (obrázek 3), podle následujících podmínek:

Relativní rychlost nárazu	Od 25 km/h do 50 km/h
Úhel nárazu (Obrázek 3)	Od 45° do 135°

Tabulka 2: Podmínky nárazu

Výše uvedené parametry platí pro jezdce i spolujezdce.

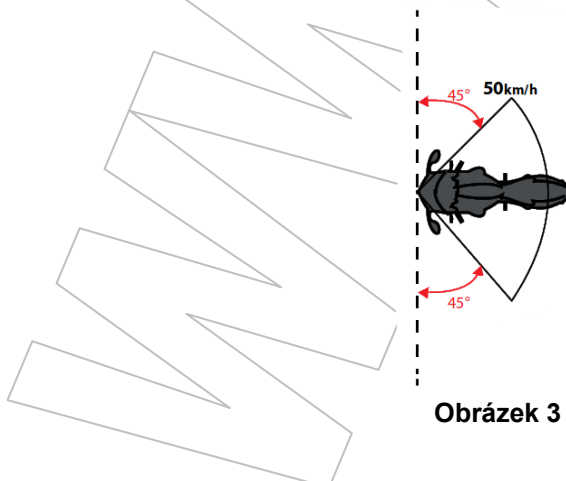

DŮLEŽITÉ! Na obrázku 3 je vyznačena ochranná oblast, kde se očekává, že se Systém Tech-Air® 3 nafoukne před kontaktem pokrytých oblastí těla uživatele s překážkou. Při rychlostech nad 50 km/h nebo mimo deklarovaný úhel se očekává, že se Systém rovněž aktivuje, avšak mimo oblast ochrany se Systém nemusí plně nafouknout dříve, než dojde ke kontaktu mezi překážkou a pokrytými oblastmi uživatele.

VAROVÁNÍ! Mimo podmínky uvedené v tabulce 2 se Systém nemusí aktivovat před prvním nárazem, ale může se aktivovat, pokud jezdec po nárazu náhle spadne z motocyklu, bez ohledu na úhel nárazu.

3.1.2 Obálka ochrany pro stacionární havárie

Systém Tech-Air® 3 je v režimu Street testován tak, aby se aktivoval při nehodách, při nichž vozidlo narazí do stojícího motocyklu (obrázek 4), podle následujících podmínek:

Rychlost příjezdu vozidla	Od 25 km/h
Úhel nárazu	Od 45° do 135°, zadní/čelní

Tabulka 3: Podmínky nárazu

Výše uvedené parametry platí pro jezdce i spolujezdce.

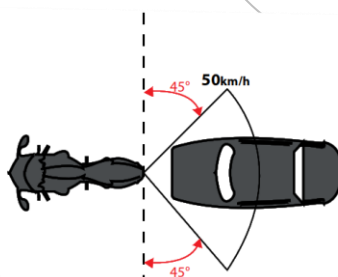

Obrázek 4

DŮLEŽITÉ! Pokud je (relativní) rychlost mezi motocyklem a vozidlem nebo překážkou během nárazu nižší než 25 km/h, nemusí se Systém v okamžiku srážky/nehody aktivovat, ale může se aktivovat, pokud jezdec nebo spolujezdec po nárazu náhle spadne z motocyklu.

3.1.3 Obálka ochrany pro případ ztráty kontroly nad vozidlem při nehodě

Ztráta kontroly nad motocyklem („low-side“ a „high-side“ nehody) často vede k převrácení motocyklu během jízdy, aniž by nutně došlo ke střetu s jinými vozidly nebo překážkami. Běžně k tomu dochází, když dojde ke ztrátě přilnavosti pneumatik k vozovce během zatáčení nebo prudkého brzdění.

VAROVÁNÍ! Při nehodách se ztrátou kontroly, a zejména při pádu na bok s nízkou rychlostí, se Systém nemusí aktivovat před prvním nárazem do země, ale může se aktivovat během následující fáze klouzání, pokud k němu dojde.

3.2 Obálky ochrany: Omezení použití

Existují určitá omezení pro nasazení Systému Tech-Air® 3 i uvnitř ochranné obálky, kdy obecně podmínky prostředí brání Systému měřit zrychlení a/nebo úhlovou rychlost dostatečnou pro aktivaci Systému.

VAROVÁNÍ! Pokud jsou podmínky nárazu mimo výše popsanou ochrannou obálku, Systém se nemusí aktivovat, pokud zrychlení a úhlová rychlost naměřené Systémem nejsou dostatečné pro aktivaci Systému Tech-Air® 3.

VAROVÁNÍ! Aby se Systém aktivoval, nemusí být uživatel účastníkem nehody. Systém se například aktivuje, pokud uživatel během nošení Systému spadne, například při sesedání z motocyklu. Tyto typy nafouknutí "mimo jízdu" nepředstavují selhání Systému.

Typ motocyklu

Systém Tech-Air® 3 mohou používat jezdci nebo spolujezdci na jakémkoli typu motocyklu, včetně elektrických motocyklů.

Lehká off-road jízda

Systém Tech-Air® 3 lze používat off-road V OMEZENÉM ROZSAHU pouze při jízdě po štěrkových cestách.

Pro účely používání Systému off-road se za štěrkovou cestu považuje:

- Nezpevněná cesta s povrchem ze štěrku.
- Má minimální šířku 4 m
- Nemá sklon více jak +/-30 %.
- Nemá vyjeté koleje, schody nebo díry hlubší než 50 cm.



Aplikace Tech-Air® umožňuje uživateli dočasně deaktivovat ochranu Systému, pokud uživatel například podniká těžkou off-road jízdu. Systém nelze znovu zapnout pomocí aplikace, ale pouze otevřením a opětovným zavřením aktivačního zipu (1).

DŮLEŽITÉ! Pravděpodobnost pádu na motocyklu je při jízdě off-road výrazně vyšší, zejména pokud je jezdec nezkušený. I při zastavení může pád způsobit nafouknutí Systému a uživatel zůstane bez ochrany, dokud se Systém nevrátí do servisu pro výměnu pyropatron (viz část 16 "Opatření v případě nehody").

4. Omezení použití

VAROVÁNÍ! Vzhledem k tomu, že Systém je citlivý na náhlé pohyby těla a otřesy, smí být používán POUZE pro jízdu na motocyklu za výše uvedených podmínek a omezení. Systém NENÍ určen k použití při:

- a. jakýchkoli závodních nebo soutěžních akcích;
- b. použití pro aktivity typu Enduro, Motokros nebo Supermoto;
- c. kaskadérských kouscích (stuntridingu) na motocyklu nebo
- d. bočních smycích, „wheelies“/„stoppies“ jízdě po zadním/předním kole atd.;
- e. JAKÉKOLI nemotocyklové činnosti.

VAROVÁNÍ! V důsledku otřesů, pohybů a/nebo jiných vstupů, které Systém během používání detekuje a/nebo přijímá, může dojít k aktivaci Systému, i když to není pravděpodobné, přestože nedošlo k nárazu.

VAROVÁNÍ! V závislosti na typu motocyklu, například skútru nebo trialového motocyklu, nelze zaručit, že se Systém nenafoukne dříve, než uživatel narazí do částí motocyklu nebo jiných objektů.

VAROVÁNÍ! Nošení Systému nenahrazuje nošení jiného ochranného motocyklového oblečení a výstroje. Pro plnou potencionální ochranu musí být Systém vždy nošen ve spojení s vhodnou motocyklovou výstrojí a oděvem, který pokrývá jezdce od hlavy až k patě, včetně přilby, chráničů, bot, rukavic, bundy a dalších vhodných ochranných prostředků.

VAROVÁNÍ! Pracovní teplota Systému je v rozmezí -20° až +50°.

VAROVÁNÍ! Systém nepoužívejte ve výšce 4000 m nad mořem, protože nízký tlak nemusí zaručit správnou úroveň ochrany Systému.

5. Přehled Systému

Níže uvedená schémata znázorňují jednotlivé části Systému Tech-Air® 3. Očíslované části slouží jako vodítko v této uživatelské příručce.

SYSTÉM TECH-AIR® 3

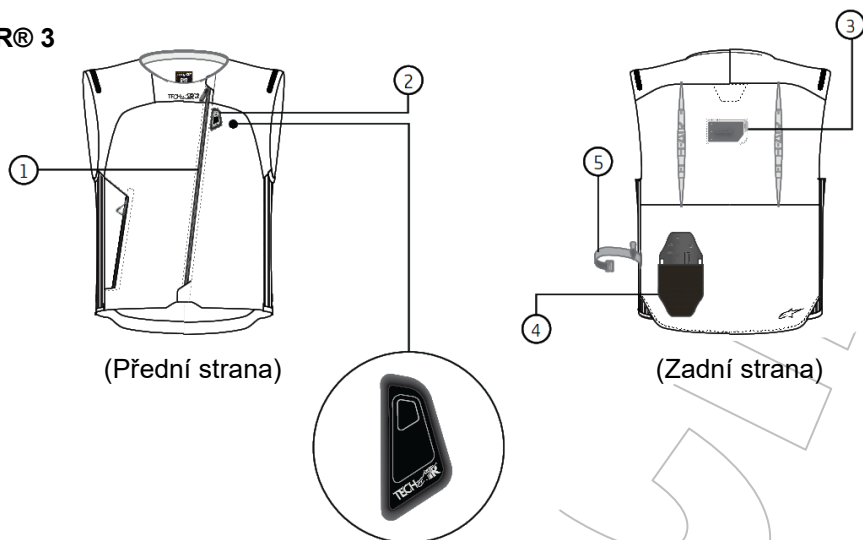

Obrázek 5

1. Aktivační zip
2. LED displej
3. Elektronická řídicí jednotka
4. Kryt nafukovací jednotky
5. Elastický pásek

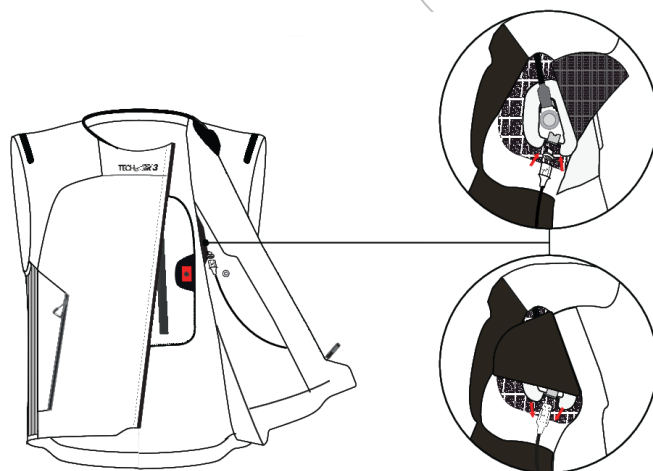

Obrázek 6

6. Dobíjecí port USB typu C
7. Adaptér USB typu C
8. Magnetický nabíjecí kabel

6. Rozměry

System je k dispozici ve velikostech od XS do 4XL. Kromě toho je k dispozici dámská verze STELLA speciálně navržená pro použití jezdkyňmi ve velikostech od XS do XXL.

Každá velikost je charakterizována specifickou délkou od pasu k ramenům uživatele (obrázek 7). Délka od pasu k ramenům (WSL) je důležitým parametrem pro výběr správné velikosti chrániče páteře: uživatel by se měl vždy ujistit, že používá chránič s WSL, který odpovídá jeho mířám.

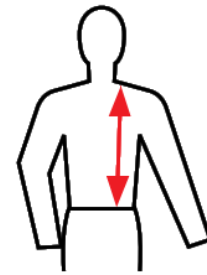

Obrázek 7

Podrobnosti o WSL pro každou velikost Tech-Air® 3 naleznete v části 20 (Informace o certifikaci).

Je nezbytné, aby měl System správnou velikost, aby poskytoval maximální možnou ochranu v případě nehody. S výběrem správné velikosti může uživateli pomoci níže uvedená tabulka 4a a tabulka 4b, která uvádí referenční rozměry těla pro každou velikost Systemu. Při použití jako svrchní oděv se po nasazení ujistěte, že boční elastické panely nejsou natažené a sedí správně, jinak by nemusely během nafouknutí airbagu správně fungovat.

PRŮVODCE PÁNSKÝCH VELIKOSTÍ TECH-AIR® 3

Velikost	XXS		XS		S		M		L		XL		XXL		3XL		4XL	
A.	78	83.5	83.5	89	89	94.5	94.5	100	100	105.5	105.5	111	111	116.5	116.5	122	122	127.5
B.	63	69	69	75	75	81	81	87	87	92	92	97	97	102	102	107	107	112
F.	49	51	51.5	53.5	54.5	56.5	57.5	59	60	62	63	65	66	68	66	68	68	70
G.	157	162	163	168	169	174	175	179	180	184	185	189	190	194	190	194	195	199

A: Hrudník (cm) B: Pas (cm) F: Vnější rameno (cm) G: Výška (cm)

Tabulka 4a

JAK MĚŘIT MUŽE

A. Hrudník

Změřte se v nejplnější části pod podpaždím, přičemž měřicí metr musí být ve vodorovné poloze.

B. Pas

Změřte se kolem přirozené linie pasu, v jedné linii s pupkem, přičemž metr zůstává ve vodorovné poloze.

C. Boky

Změřte se kolem nejplnější části boků, asi 20 cm pod linií pasu, přičemž metr musí být vodorovný.

D. Stehna

Změřte stehno těsně pod rozkrokem a mějte metr ve vodorovné poloze.

E. Vnitřní strana nohy

Postavte se ke zdi a požádejte někoho jiného, aby vám změřil vzdálenost od rozkroku ke spodní části nohy.

F. Vnější paže

Změřte vzdálenost od ramene (pažní kosti) k zápěstí.

G. Výška

Postavte se ke zdi a požádejte někoho jiného, aby změřil vzdálenost od podlahy k temeni hlavy, přičemž metr musí být svislý.

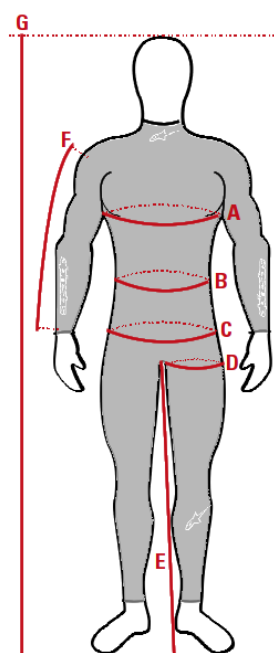

PRŮVODCE DÁMSKÝCH VELIKOSTÍ TECH-AIR® 3

Velikost	XS		S		M		L		XL		XXL	
A.	74	80	80	86	86	90	90	94.5	94.5	99	99	104
B.	78	84	84	90	90	94	94	98.5	98.5	103	103	108
C.	58	64	64	70	70	74	74	78.5	78.5	83	83	88
D.	82	88	88	94	94	98	98	102.5	102.5	107	107	112
G.	50	52.5	52.5	55	55.5	57.5	58	59.5	60	61.5	61.5	62.5
H.	157	162.5	162.5	168	168.5	172	172.5	176.5	176.5	180.5	180.5	182.5

A: Hrudník (cm) B: Poprsí (cm) C: Pas (cm) D: Kyčle (cm) G: Vnější rameno (cm) H: Výška (cm)

Tabulka 4b

JAK MĚŘIT ŽENY

A. Hrudník

Změřte nejplnější část hrudníku v podpaží a mějte metr ve vodorovné poloze.

B. Poprsí

Změřte nejplnější část poprsí, metr držte vodorovně.

C. Pas

Měření kolem přirozené linie pasu, v linii pupku, přičemž metr musí být vodorovný.

D. Boky

Změřte se kolem nejplnější části boků, asi 20 cm pod linií pasu, a mějte metr vodorovně.

E. Stehna

Změřte stehno těsně pod rozkrokem a mějte metr ve vodorovné poloze.

F. Vnitřní strana nohy

Postavte se ke zdi a požádejte někoho jiného, aby vám změřil vzdálenost od rozkroku ke spodní části nohy.

G. Vnější paže

Změřte vzdálenost od ramene (pažní kosti) k zápěstí.

H. Výška

Postavte se ke stěně a požádejte někoho jiného, aby změřil vzdálenost od podlahy k temeni hlavy, přičemž metr musí být svislý.

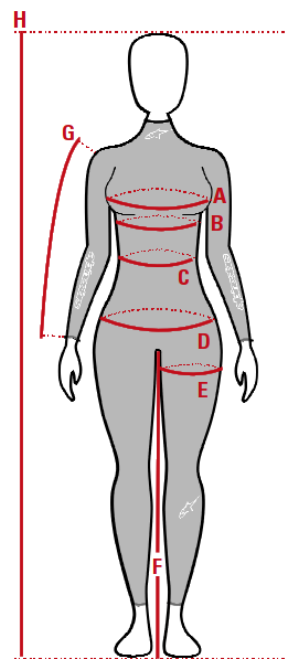

7. Zdravotní a věková omezení

DŮLEŽITÉ! V Evropě zakazuje pyrotechnická směrnice EU 2013/29 prodej pyrotechnických výrobků osobám mladším 18 let.

VAROVÁNÍ! Se Systémem nesmí v žádném případě manipulovat děti.

VAROVÁNÍ! V případě nárazu způsobí nafouknutí Systému náhlý tlak na záda a trup. To může uživateli se špatným zdravotním stavem způsobit nepohodlí a/nebo bolest a/nebo komplikace.

VAROVÁNÍ! Systém nesmí používat osoby, které v minulosti trpěly srdečními problémy nebo jinými chorobami, stavy, zdravotními problémy nebo onemocněními, které mohou oslabit srdce.

VAROVÁNÍ! Systém nesmí používat osoby s kardiostimulátorem nebo jinými implantovanými elektronickými zdravotnickými prostředky.

VAROVÁNÍ! Systém nesmí používat osoby s problémy s krční páteří nebo zády.

VAROVÁNÍ! Systém nesmí používat ženy během těhotenství.

VAROVÁNÍ! Systém nesmí používat ženy s umělými prsními implantáty.

VAROVÁNÍ! Veškeré tělesné piercingy, které se shodují s oblastí pokrytí airbagem, by měly být před použitím Systému odstraněny, protože nafouknutí airbagu do tělesných piercingů a proti nim může způsobit nepohodlí a/nebo zranění.

Poradenství v oblasti alergií

Osoby s určitými kožními alergiemi na syntetické, gumové nebo plastové materiály by měly při každém nošení Systému pečlivě sledovat svou pokožku. Pokud dojde k podráždění pokožky, okamžitě přestaňte Systém nosit a vyhledejte lékařskou pomoc a/nebo ošetření.

8. Kompatibilní oděv

Systém Tech-Air® 3 je speciálně navržen k nošení PŘES jakýkoli ochranný oděv s omezeními uvedenými v části 10 "Přeprava předmětů a použití kapes".

Systém Tech-Air® 3 je certifikován jako oděruvzdorný oděv. Systém proto na celé pokryté oblasti zaručuje ochranu před možnými odřeninami při nehodě. Důrazně však doporučujeme používat Systém v kombinaci s ochranným oděvem, který může zaručit ochranu nekrytých oblastí.

Systém lze nosit také POD ochranným jezdeckým oděvem: v takovém případě musí uživatel zvolit ochranný svrchní oděv, který nezpůsobuje nepohodlí a nebrání fungování nebo nafouknutí Systému.

Společnost Alpinestars nabízí mnoho svrchních oděvů Tech-Air® Ready, speciálně navržených se strečovými panely, které po nasazení pojmu objem nafouknutého airbagu.

Kromě toho lze Tech-Air® 3 nosit také pod oděvem kompatibilním s Tech-Air® Alpinestars.

VAROVÁNÍ! I když jsou oděvy Tech-Air® Ready speciálně navrženy podle určitých standardních velikostních kritérií pro použití se Systémy Tech-Air®, vždy si vyzkoušejte svrchní oděv společně se Systémem, abyste správně vybrali vhodnou velikost podle své tělesné velikosti. Tím zajistíte, že svrchní oděv bude mít potřebný prostor pro uložení Systému v nafouknutém stavu a že Systém nebude způsobovat nepohodlí nebo bránit správnému fungování Systému, když se roztáhne.

Kompatibilita s jakýmkoli svrchním oděvem

Pokud je Systém Tech-Air® 3 používán pod svrchním oděvem, který není Tech-Air® Ready, nebo v případě jakýchkoli pochybností zkontrolujte podle níže popsaného postupu, zda je váš svrchní oděv se Systémem kompatibilní. Nezapomeňte se ujistit, že jste vybrali svrchní oděv, který má správnou velikost (poskytuje 4 cm prostoru po obvodu horní části těla pro umístění nafouknutého airbagu), a pokud jsou na takovém svrchním oděvu nějaké chrániče, že jsou chrániče správně umístěny. Pokud je vámi vybraný svrchní oděv vyroben z kůže nebo jiného nenatahovacího materiálu, musí mít strečové panely, aby se do něj po nafouknutí airbag vešel, pokud strečové panely nemá, NENECHTE si jej obléci a místo toho si vyberte jiný oděv, který splňuje tato kritéria a v případě nafouknutí se do něj airbag vejde.

Při nasazení pokrývá airbag Systému Tech-Air® 3 oblast hrudníku a zad, proto se Systém nesmí používat uvnitř ochranného oděvu, pokud tento oděv nemá dostatečný prostor pro nafouknutí airbagu, aby se předešlo nepohodlí v případě nasazení.

Zde uvádíme několik důležitých upozornění a pokynů týkajících se kompatibility Systému Tech-Air® 3 s jakýmkoli svrchním oděvem:

VAROVÁNÍ! Tech-Air® 3 ve velikostech menších než "S" se v žádném případě nesmí nosit pod ochranným svrchním jezdeckým oděvem a musí se nosit pouze NAD ochranným svrchním oděvem.

VAROVÁNÍ! Tech-Air® 3 ve velikostech "S" nebo větších se smí nosit se svrchním oděvem Alpinestars Tech-Air® Ready stejné velikosti jako Systém nebo s jakýmkoli svrchním oděvem Alpinestars, který není Tech-Air® Ready, za předpokladu, že velikost svrchního oděvu Alpinestars je o jednu velikost větší než velikost Systému nebo bez ohledu na to, zda se jedná o svrchní oděv Alpinestars, splňuje následující kritéria: Pro oblast hrudníku změřte obvod hrudníku (A) a šířku oděvu v oblasti hrudníku (A1). Oděv je kompatibilní se Systémem Tech-Air® 3, pokud $A1 > 0,5 \times A + 12 \text{ cm}$ (viz obrázek 8 níže).

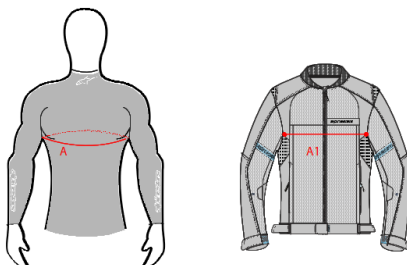

Obrázek 8

VAROVÁNÍ! Systém Tech-Air® 3 musí být VŽDY používán se správně velkým svrchním oděvem odpovídajícím tělesné velikosti uživatele. Používání Systému uvnitř svrchního oděvu nesprávné velikosti nebo se svrchním oděvem, který neodpovídá výše uvedeným doporučením pro kontrolu velikosti, může vést k nesprávné funkci nebo selhání Systému a zranění, včetně vážného zranění a/nebo smrti.

9. Instalace a montáž Systému

Pro správné použití Systému Tech-Air® 3 musí uživatel provést následující kroky:

1. Nasadte si Systém a upevněte airbag přítomný v oblasti hrudníku pomocí magnetických knoflíků na vestě (Obrázek 9).
2. Zavřete aktivační zip (1) zespodu nahoru a počkejte, až se Systém zapne.
3. Správné uzavření aktivačního zipu (1) a zapnutí Systému je signalizováno rozsvícením LED displeje (2) a přítomností vibrací ve stejné oblasti.
4. Po zapnutí Systému zkontrolujte LED displej (2), zda se Systém správně spustil (viz kapitola 13 „Indikace LED displeje“). Uživatel musí zejména ověřit, že po spuštění Systému není přítomna žádná závada Systému.

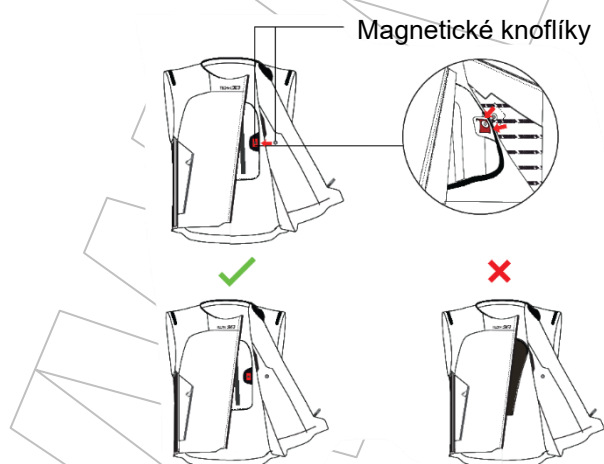

Obrázek 9

5. Jakmile je Systém Tech-Air® 3 zapnutý (viz část 13 "Indikace LED displeje"), je Systém připraven k nafouknutí za podmínek vysvětlených v části 3 "Ochranná obálka Tech-Air®".

VAROVÁNÍ! Je nezbytné, aby Systém správně seděl, aby poskytoval maximální možnou ochranu v případě nehody. Po oblečení dbejte na to, aby byly boční elastické panely správně natažené a usazené, jinak nemusí během nafouknutí airbagu správně fungovat.

VAROVÁNÍ! V případě, že je Systém používán pod svrchním oděvem, nezapomeňte dodržet pokyny v části 8 "Kompatibilní oděv". Pokud jsou svrchní oděvy příliš malé, způsobí při nafouknutí Systému velké nepohodlí. V případě pochybností nebo otázek týkajících se správné velikosti se obraťte na autorizovaného prodejce Alpinestars.

VAROVÁNÍ! Vždy se ujistěte, že je aktivační zip (1) otevřený, když Systém Tech-Air® 3 není uživatelem nošen; zkontrolujte LED displej (2), zda není Systém zapnutý.

10. Přeprava předmětů a používání kapes

Při používání Systému Tech-Air® 3 musíte věnovat zvláštní pozornost předmětům, které jsou umístěny v kapsách přítomných v Systému, a také předmětům, které jsou v kapsách svrchního a/nebo spodního oděvu.

Například:

- Ostré nebo špičaté předměty umístěné v kapsách mohou prorazit airbag a ohrozit nafouknutí airbagu.
- Objemné předměty mohou omezit rozpínání airbagu po jeho nafouknutí, což může snížit účinnost airbagu a/nebo způsobit, že Systém bude při nafouknutí mnohem těsnější, což může zvýšit nepohodlí nebo způsobit odvedení pozornosti či zranění.

DŮLEŽITÉ! Zvláštní pozornost je třeba věnovat také obsahu vnitřní náprsní kapsy. Ve vnitřní náprsní kapse by měly být uloženy pouze ploché předměty, například peněženka.

VAROVÁNÍ! V kapsách Systému a oděvu by se měly přepravovat pouze tupé předměty, pokud se do nich pohodlně vejdu. Uživatel by se v žádném případě neměl pokoušet přepravovat předměty jakékoli velikosti nebo tvaru, včetně ostrých nebo špičatých předmětů, které budou pevně uchyceny v kapsách Systému a oděvu, protože takové předměty mohou způsobit zranění uživatele a/nebo poškození airbagu, když se Systém nafoukne.

DŮLEŽITÉ! Uživatelé by měli vzít na vědomí, že Systém byl testován jako bezpečný při použití v kombinaci s běžnými batohy s maximální hmotností 6 kg. V každém případě musí uživatel zkontrolovat, zda batoh umožní správné zvětšení objemu airbagu při nafouknutí podle pokynů uvedených v části 8 "Kompatibilní oděv".

VAROVÁNÍ! Během nafouknutí airbagu mohou být předměty v kapsách vystaveny výraznému náhlému namáhání. Proto do kapes nekládejte choulostivé předměty, které by se mohly nafouknutím poškodit.

11. Nabíjení baterie

Systém airbagů Tech-Air® 3 je dodáván s magnetickým nabíjecím kabelem (8) a adaptérem USB typu C (7) pro snadné a rychlé připojení k dobíjecímu portu USB typu C (6). Přístup k dobíjecímu portu USB (6) je možný otvorem, který se nachází ve vnitřní části vesty pod LED displejem (2).

K dobíjení Systému Tech-Air® 3 lze použít jakoukoli standardní USB nabíječku. Proud při dobíjení je přibližně 1 A. Uživatel by měl zkontrolovat, zda je použitá nabíječka schopna takový proud dodávat. Nižší proudová kapacita nabíječky může mít za následek delší dobu nabíjení.

Před prvním použitím Systém plně nabijte. Za tímto účelem připojte dodaný magnetický nabíjecí kabel (8) nebo standardní nabíjecí kabel USB typu C k nabíjecímu portu USB typu C (6) přítomnému na displeji LED (2) a přistupujte k němu přes příslušný otvor ve vestě. Po zapnutí nabíjení se na displeji LED (2) zobrazí různá kombinace svítících a blikajících diod LED podle popisu uvedeného v části "Indikace displeje LED" (viz část 13).

DŮLEŽITÉ! Baterie se dobíjí pouze při okolní teplotě mezi 0 °C a 40 °C.

DŮLEŽITÉ! Pokud baterii pravidelně nenabíjíte, může její úplné nabití trvat déle.

VAROVÁNÍ! Během nabíjení baterie nenechávejte Systém bez dozoru. Nabíjejte pouze na suchém místě s teplotou v rozmezí 0 °C až 40 °C.

Doba nabíjení a používání

K dobití vybitého akumulátoru standardní USB nabíječkou schopnou dodávat alespoň 1 A jsou zapotřebí přibližně 4 hodiny. Plně nabitá baterie vydrží přibližně 40 hodin provozu. Pokud je k dispozici pouze omezený čas, nabíjení baterie po dobu přibližně 1 hodiny zajistí přibližně 10 hodin používání.



Tip: Systém lze nabíjet připojením k počítači nebo k alternativní nabíječce Micro USB. Pokud je však výstupní proud nižší než 1 A, doba nabíjení bude delší, než je uvedeno výše.

Pokud se během používání baterie velmi sníží její nabití a Systém se vypne, LED displej (2) na tento stav upozorní krátkou vibrací (~1 s). Přepnutí Systému je signalizováno dlouhou vibrací (~3s).

VAROVÁNÍ! Při používání nabíječky USB se pro bezpečný provoz vždy ujistěte, že je v souladu s normou EN 62368-1 jako zdroj napájení třídy 1 (ES1) a třídy 1 (PS1) nebo 2 (PS2) s maximálním výstupním proudem 2 A.

VAROVÁNÍ! Systém by měl být co nejdříve dobit, jakmile začne svítit červená kontrolka LED úrovně nabití baterie, protože to signalizuje nízký stav nabití baterie.

12. Provoz Systému

a) Zapnutí Systému

Pro zapnutí Systému zcela zavřete aktivační zip (1) zespodu nahoru. Vnitřní senzor zjistí, že je aktivační zip (1) zavřený, a Systém se zapne. Zapnutí Systému je signalizováno rozsvícením LED displeje (2) a přítomností krátké vibrace (~1s) ve stejné oblasti. V tomto okamžiku MUSÍ uživatel zkontrolovat LED displej (2), aby si ověřil, že se Systém správně spustil. Význam kontrolních světel LED viz "Indikace LED displeje" v části 13 níže.

VAROVÁNÍ! Pro aktivaci Systému Tech-Air® 3 je třeba správně zavřít aktivační zip (1) a dbát na to, aby byl airbag v oblasti hrudníku správně umístěn zavřením magnetických knoflíků.



Tip: Pokud se Systém nezapne (není přítomna žádná indikace LED), zkontrolujte, zda byl správně uzavřen aktivační zip (1). Dále zkontrolujte, zda je baterie Tech-Air® 3 dostatečně nabitá. Pokud problém přetrvává, obraťte se na podporu společnosti Tech-Air® (viz část 19 "Podpora společnosti Tech-Air®").



Stav baterie a Systému Tech-Air® lze kontrolovat připojením Systému k aplikaci Tech-Air®. Pokud kontrola Systému úspěšně proběhla a Systém je aktivní, zobrazí se v aplikaci Tech-Air® údaj "Systém zapnut".



Deaktivaci Systému lze "vynutit" přímo pomocí aplikace Tech-Air®. Tato funkce může být užitečná v případě, že uživatel chce vypnout ochranu Airbag, například před podniknutím nějaké těžké off-road jízdy. [Upozorňujeme, že Systém nelze pomocí aplikace znovu zapnout. Chcete-li Systém zapnout, otevřete a zavřete aktivační zip (1)].

b) Kontrola Systému a aktivace režimu "Jízda"

Po správném zapnutí Systému začne Systém provádět kontrolu Systému. Tato operace je indikována svítícím žlutým LED indikátorem. Během této fáze Systém zkontroluje, zda jej uživatel správně nosí. Během kontroly Systému se Systém nenafoukne. Tato fáze může trvat několik sekund.

Zatímco probíhá kontrola Systému, Systém vyhledává pohyby těla uživatele, aby rozpoznal jednu nebo všechny následující činnosti:

- Chůze (včetně chůze po schodech).
- Nasedání na motocykl.
- Jízda na motocyklu.

Všimněte si, že následující činnosti pravděpodobně neprojdou kontrolou Systému:

- Zapínání bundy, aniž by byla oblečena.
- Stání v klidu.
- Sezení - VČETNĚ sezení na motocyklu s motorem na volnoběh.

Po úspěšném absolvování kontroly Systému se rozsvítí modrý LED indikátor a displej LED (2) dvakrát zavibruje.

VAROVÁNÍ! Systém Tech-Air® 3 bude plně aktivní (tj. připraven k nasazení) až po zahájení jízdy po dobu přibližně 10 sekund. Po aktivaci zůstane Systém aktivní, i když jezdec zastaví, a to až do ručního vypnutí Systému, aby byla zajištěna ochrana i v klidovém stavu v případě, že motocykl narazí do jiného vozidla, jak je popsáno v podmínkách ochranné obálky (viz část 3 "Ochranná obálka Tech-Air®").

VAROVÁNÍ! Před zahájením jízdy/používání Systému Tech-Air® 3 MUSÍ uživatel VŽDY po kontrole Systému zkontrolovat LED displej (2), zda svítí plná modrá LED kontrolka. Pokud na displeji LED (2) nesvítí plný modrý indikátor LED, Systém se nespustí.

c) Vypnutí Systému

Vypněte Systém otevřením aktivačního zipu (1). Systém se vypne přibližně po 1 sekundě. Ověřte si, že je Systém oficiálně zapnutý, tím, že zkontrolujete, zda je LED displej (2) vypnutý. Dlouhé vibrace (~3 s) displeje LED (2) potvrdí, že Systém již není aktivován.

Chcete-li, aby byl Systém stále vypnutý, nechte aktivační zip (1) otevřený, jak je znázorněno na obrázku 10. V tomto stavu udržujte Systém vždy, když je skladován, přepravován nebo přepravován (viz část 14 "Čištění, skladování a přeprava").

VAROVÁNÍ! VŽDY vypněte Systém otevřením aktivačního zipu (1), když nejezdíte na motocyklu, i když Systém nadále nosíte. Přestože byl Systém schválený pro řadu nejezdeckých aktivit, ponechání Systému zapnutého a/nebo aktivního zvyšuje možnost nechtěného nafouknutí a vybíjí baterii. Proto platí pravidlo, že pokud nejezdíte, vždy otevřete aktivační zip (1).

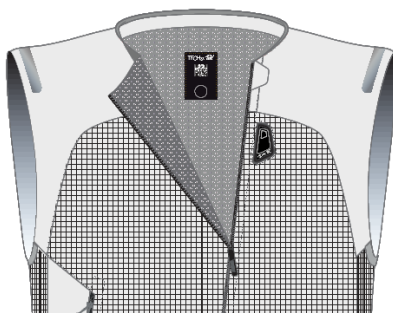

Obrázek 10

VAROVÁNÍ! Pokud se Systém nepoužívá a je skladován, přepravován nebo odeslán, musí se vypnout tak, že se nechá otevřený aktivační zip (1). Tím se zabrání náhodnému zapnutí Systému a jeho neúmyslnému nafouknutí, a navíc se tím zachová životnost baterie.

DŮLEŽITÉ! I po úspěšném dokončení kontroly Systému se Systém automaticky vypne, pokud zjistí:

- pozici neslučitelnou s běžným používáním Systému nebo
- žádný pohyb po dobu delší než 10 minut. Pokud nastane některá z výše uvedených situací, otevřete a zavřete aktivační zip (1), abyste restartovali Systém a provedli novou kontrolu Systému.

13. Indikace LED displeje

Displej LED (2) je vybaven LED diodami RGB, které slouží k indikaci stavu Systému.

(1) Porucha Systému: V provozním režimu se zobrazí porucha Systému v případě "prázdné plynové nafukovací jednotky" nebo "chyby Systému" (viz část 18, "Odstraňování problémů").

(2) Systém aktivní: V provozním režimu se zobrazí, že je Systém aktivní v případě, že kontrola Systému úspěšně proběhla (viz část 12, "Provoz Systému").

Indikace LED během běžného používání

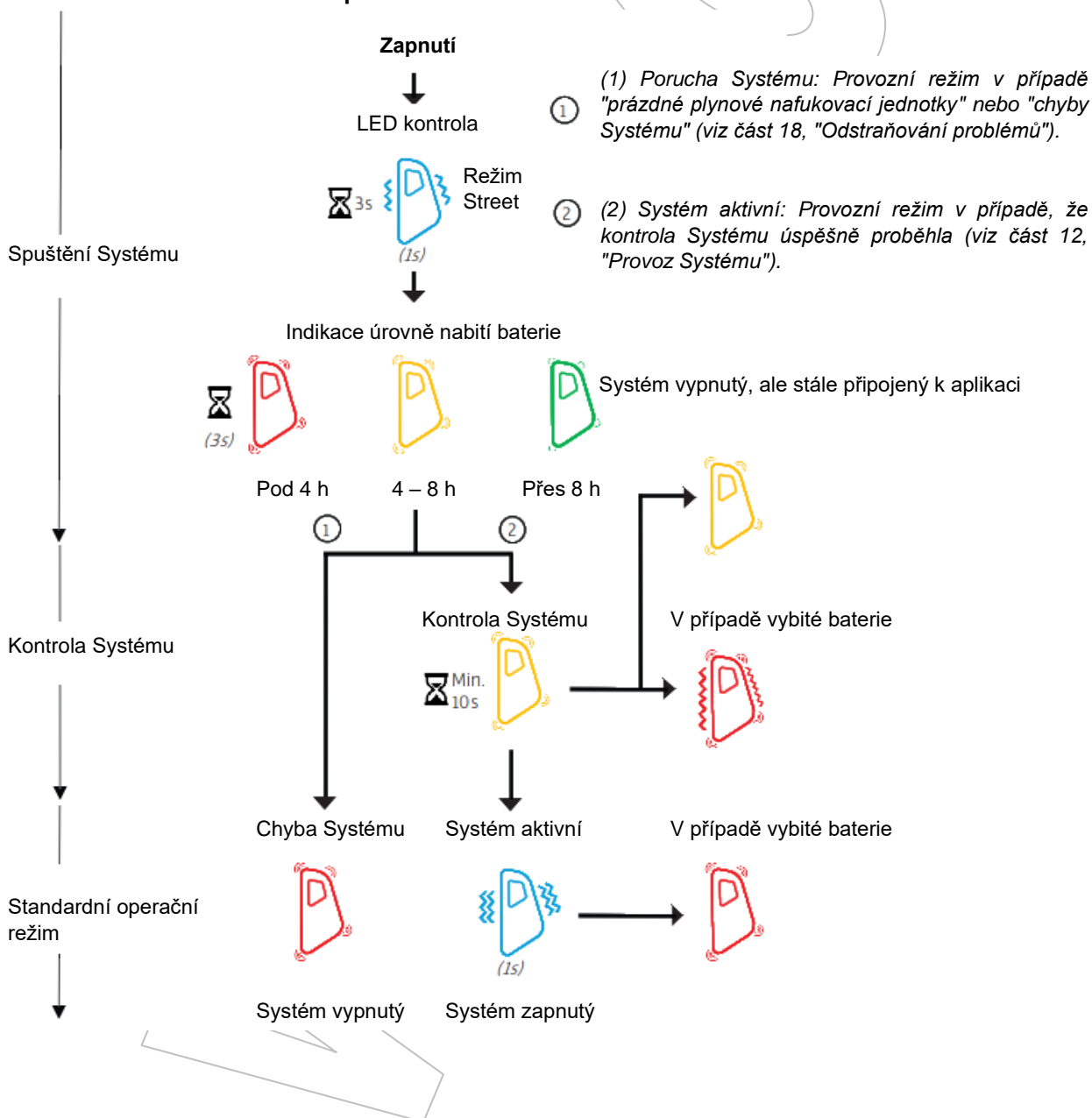

Slovníček



LED indikace během nabíjení Nabíjení baterie



DŮLEŽITÉ! Modrý LED indikátor signalizuje, že je Systém zapnutý.

VAROVÁNÍ! Jakákoli indikace LED diody odlišná od svítící modré barvy LED diody znamená, že Systém není aktivní, a proto se při nehodě NENAFOUKNE.

14. Čištění, skladování a přeprava

Čištění vest

Vestu lze prát podle pokynů uvedených na štítku pro údržbu. Před praním je nutné vyjmout airbag a všechny elektronické součásti, které tvoří Systém. Pro vyjmutí Airbagu postupujte podle níže uvedených pokynů:

1. Zpřístupněte otvor ve vnitřní části vesty rozepnutím zipu a záplat se suchým zipem (Obrázek 11).

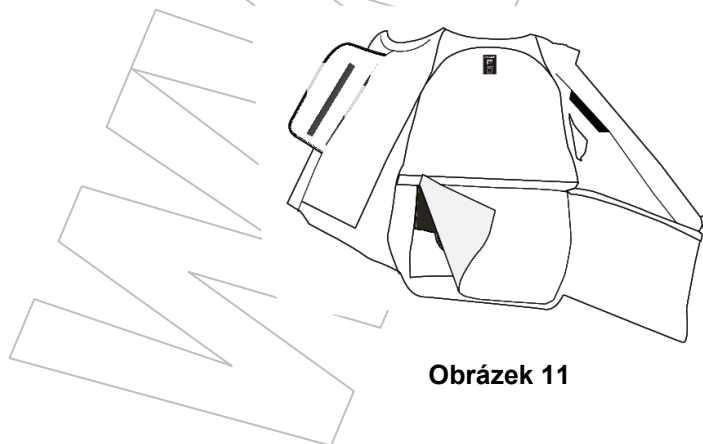

2. Zpřístupněte kryt nafukovací jednotky (4) a odpojte kabel připojený k baterii a konektoru pyropatrony nafukovací jednotky (Obrázek 12).

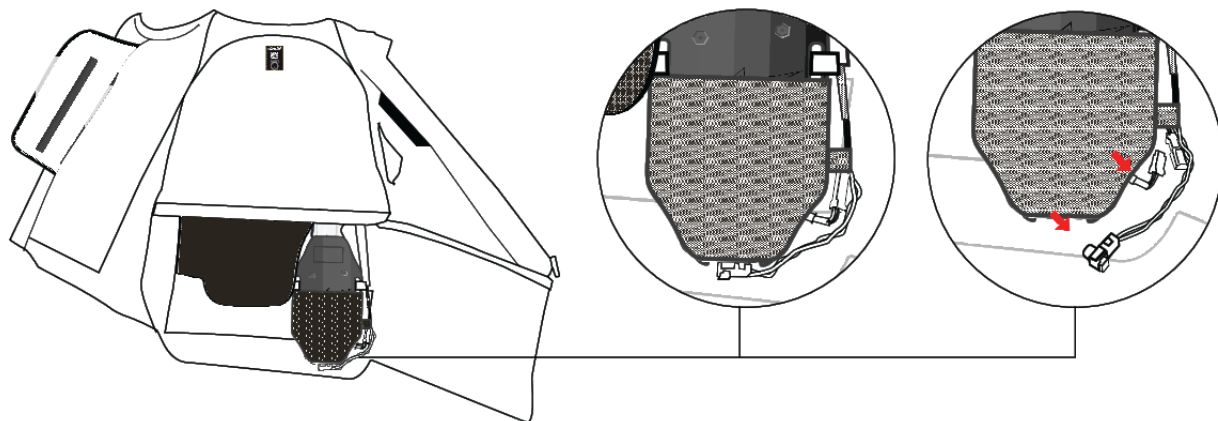

Obrázek 12

3. Vyjměte pouzdro nafukovací jednotky (4) z kapsy otevřením dvou záplat se suchým zipem (Obrázek 13).

VAROVÁNÍ! Vyjmutí krytu nafukovací jednotky nevyžaduje jeho otevření. Neotvírejte kryt nafukovací jednotky (4). Pouzdro nafukovací jednotky (4) smí za účelem servisu otevírat pouze autorizovaní prodejci Alpinestars.



Obrázek 13

4. Odpojte airbag od vesty otevřením všech spojovacích svorek. Klipy jsou uspořádány podle Obrázku 14.

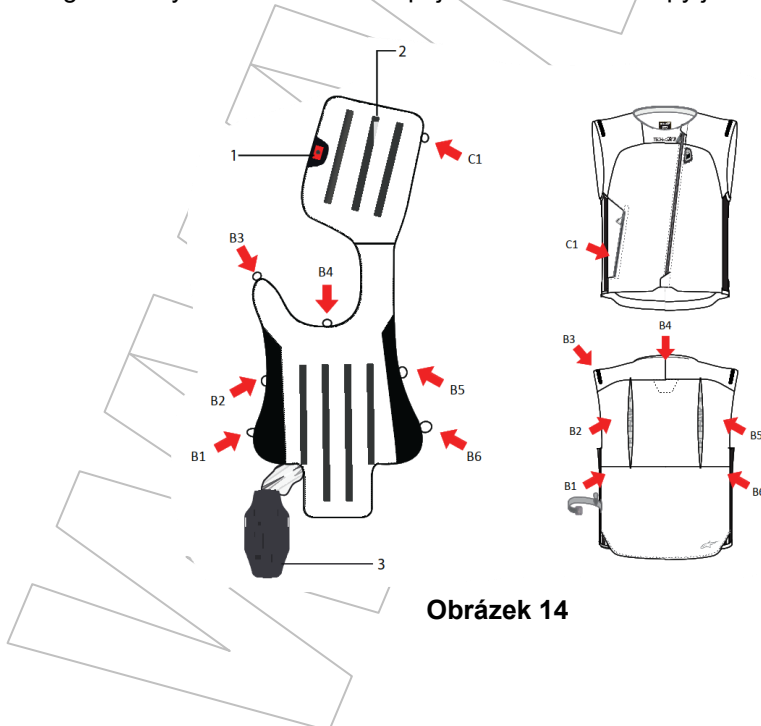

Obrázek 14

5. Pokud jde o přední část airbagu, která pokrývá oblast hrudníku, otevřete klip a odepněte záplaty se suchými zipy umístěné na přední a zadní straně airbagu. Nakonec vyjměte Airbag otvorem, který se nachází nad pravým rukávem (Obrázek 15).

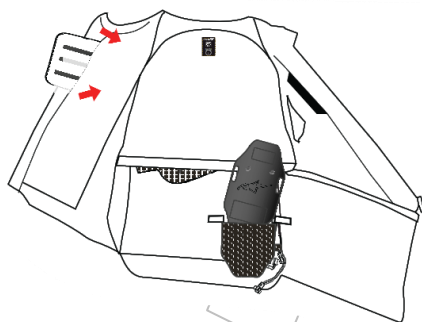

Obrázek 15

Chcete-li vyjmout elektronické součásti, postupujte podle následujících pokynů:

1. Zpřístupněte elektronickou řídicí jednotku (3), která se nachází v kapse na zadní straně Systému. Přístup ke kapse získáte otevřením vesty pomocí zipu a záplat se suchými zipy, které se nacházejí na vnitřní straně vesty.
2. Odpojte kabel, který napájí LED displej (2), jak je uvedeno na Obrázku 16.

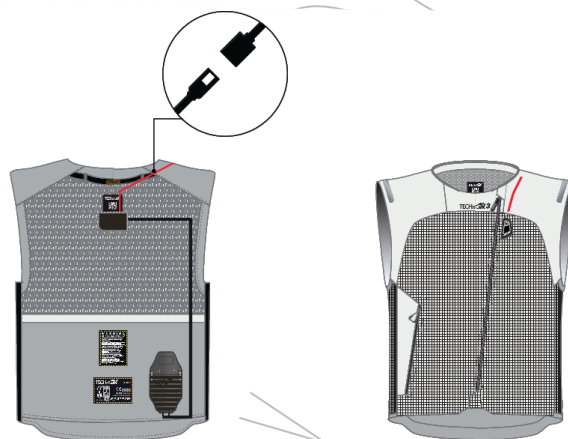

Obrázek 16

3. Vyjměte elektronickou řídicí jednotku (3) z kapsy a dbejte na to, abyste odstranili kabely, které jste předtím odpojili od krytu nafukovací jednotky (4).
4. Vyjměte LED displej (2) přístupem do kapsy na levé straně vesty a vytažením kabelů dříve odpojených od elektronické řídicí jednotky (3).

Po vyčištění vesty pokračujte ve správné montáži elektronických součástí a airbagu do vesty podle výše uvedených pokynů v opačném pořadí.

DŮLEŽITÉ! Zvláštní pozornost je třeba věnovat zasunutí části Airbagu, která chrání oblast hrudníku, aby nedošlo ke zkroucení užší části airbagu, která prochází nahoru a přes pravé rameno. Překážka v kanálu by mohla ohrozit správné nafouknutí, a tím i ochranu Airbagu v oblasti hrudníku.

VAROVÁNÍ! Po opětovné montáži airbagu do vesty vždy zkontrolujte, zda jsou všechny spojovací svorky řádně uzavřeny.

Airbag

K čištění airbagu (látkových a plastových částí) používejte pouze hadřík navlhčený vodou. Nesmí se používat rozpouštědla nebo chemické čisticí prostředky, protože by mohly narušit integritu Systému.

VAROVÁNÍ! Airbag se v žádném případě nesmí prát v pračce, ponořovat do vody, sušit v bubnové sušičce ani žehlit. Mohlo by dojít k trvalému poškození Systému a jeho nesprávné funkci.

VAROVÁNÍ! Airbag oddělujte pouze za účelem praní vesty. Po vyprání vesty Airbag znovu vložte a umístěte do vesty podle výše uvedených pokynů. Airbag je velmi důležitou bezpečnostní součástí Systému Tech-Air® 3. Při manipulaci s vakem Airbag dbejte vždy zvýšené opatrnosti. Jakékoli škrábance, otvory nebo poškození Airbagu povedou k nesprávné funkci Systému, a proto pokud dojde k takovému poškození Airbagu, Systém nepoužívejte a zašlete jej do servisu Alpinestars nebo do autorizovaného servisního střediska Tech-Air® Alpinestars.

Skladování

Na rozdíl od ostatních Systémů Tech-Air společnosti Alpinestars není Systém Tech-Air® 3 vybaven integrovaným chráničem zad. Z tohoto důvodu lze Systém snadno složit a usnadnit tak jeho přepravu, například lze Tech-Air® 3 snadno uložit do horního kufru nebo bočních brašen motocyklu. Systém je také vybaven elastickým páskem (5), který lze použít pro usnadnění skládání Systému. Elastický pásek (5) je uložen v malé kapse na levé straně Systému. Nezapomeňte elastický pásek (5) schovat do kapsy, pokud jej nepoužíváte.

Pokud Systém nepoužíváte, doporučujeme, aby jej uživatelé uložili do původního obalu. Může být skladován vodorovně za předpokladu, že na něj nebudou pokládány žádné těžké nebo ostré předměty. Systém lze také skladovat zavěšený na věšáku. Systém by měl být vždy skladován na chladném a suchém místě, mimo dosah přímého slunečního záření.

Baterie Systému se pomalu samovolně vybíjí, i když Systém není zapnutý, zejména pokud je Systém uložen v teplém prostředí. Proto se doporučuje, aby byl Systém i během skladování pravidelně dobíjen (alespoň jednou za 18 měsíců), aby se zabránilo vybíjení baterie a zkrácení její životnosti.

DŮLEŽITÉ! Pokud se baterie zcela vybije, může se stát, že Systém bude potřebovat delší dobu k dobíjení. Doporučuje se proto Systém pravidelně dobíjet podle pokynů.

VAROVÁNÍ! Nenechávejte Systém na přímém slunečním světle v uzavřeném autě ani jinak vystavený vysokým teplotám. Vysoké teploty poškodí baterii a případně i elektronické součásti jednotky.

VAROVÁNÍ! Zapnutím vesty a uzavřením aktivačního zipu (1) se Systém zapne. Aby se tomu zabránilo, je nutné, aby byl aktivační zip (1) otevřený, aby se zabránilo náhodnému zapnutí Systému. V opačném případě dojde k zapnutí Systému, což způsobí vybití baterie. Při ukládání Systému nezapomeňte mít aktivační zip (1) otevřený a zkontrolujte, zda na LED displeji (2) nesvítí žádné kontrolky.

VAROVÁNÍ! Teplota skladování Systému musí být v rozmezí -20 °C až +60 °C. Vystavení teplotě nižší než -20°C může způsobit trvalé poškození baterie.

Přeprava

Uživatelé by si měli uvědomit, že Tech-Air® 3 je klasifikován jako záchranná, samo-nafukovací vesta, třída UN 2990 9. Podrobné pokyny pro přepravu Systému naleznete v informačním listu o výrobku (PIS) týkajícím se Systému Tech-Air® 3, který je k dispozici v sekci Dokumentace aplikace TechAir®.

Při letecké přepravě Systému se uživatelům důrazně doporučuje stáhnout si a vytisknout kopii Informačního listu o výrobku (PIS) pro případ, že by se jich letištní personál na Systém ptal.

Poznámka: Upozorňujeme, že ne všechny země na světě povolují dovoz pyrotechnických zařízení. Před cestou by si uživatelé měli u příslušných úřadů zemí, přes které a do kterých budou cestovat, ověřit, zda bude vstup Systému povolen, či nikoli.



Informační list výrobku (PIS) lze stáhnout pomocí aplikace Tech-Air® v Nastavení -> Dokumenty.

15. Údržba, servis, životnost a likvidace

Oděvy s elektronicky aktivovanými airbagy jsou kritické bezpečnostní Systémy, které je třeba udržovat v dobrém stavu, aby byla zajištěna jejich správná funkce. V opačném případě nemusí fungovat správně nebo vůbec.

Údržba

Před každým použitím by měl uživatel provést kontrolu Systému a hledat jakékoli známky opotřebení (uvolněné nitě, díry, stopy) nebo poškození. V případě zjištění jakýchkoli známek opotřebení by měl být Systém dále zkontrolován v autorizovaném servisním středisku Alpinestars Tech-Air®.

Servis

Společnost Alpinestars doporučuje, aby byl Systém pravidelně kontrolován nejméně jednou za 2 roky nebo po 500 hodinách provozu společností Alpinestars nebo autorizovaným servisním střediskem Alpinestars Tech-Air®. Během servisní prohlídky budou zkontrolovány součásti airbagu a elektronické jednotky. O prohlídku lze požádat přímo u prodejce Alpinestars Tech-Air®. V rámci inspekční služby se provádějí následující práce:

- Všechny součásti jsou ze Systému vyjmuty a vesta je vyprána.
- Zkontroluje se diagnostika elektronické jednotky (a případně se aktualizuje firmware).
- Zkontroluje se datum expirace vysokotlaké nafukovací jednotky a v případě potřeby se nafukovací jednotka vymění.
- Zkontroluje se, zda airbag nevykazuje známky opotřebení a/nebo poškození.
- Systém se znovu sestaví do vesty a zkontroluje se jeho funkčnost.



Tip: Maximální doporučená doba mezi kontrolami jsou dva roky nebo 500 hodin provozu.

VAROVÁNÍ! Pokud po dvou letech nebo 500 hodinách provozu od data zakoupení nebyl proveden žádný servis nebo dobíjení, existuje možnost, že Systém nebude fungovat uvnitř ochranné obálky.

VAROVÁNÍ! Uvnitř Systému nejsou ŽÁDNÉ díly, které by mohl uživatel opravovat. Uživatelé by se v žádném případě neměli pokoušet Systém otevírat, servisovat, rozebírat nebo upravovat. Nevyjímejte ani nevyměňujte vnitřní baterii. Veškeré práce na Systému musí provádět společnost Alpinestars nebo autorizované servisní středisko Tech-Air® společnosti Alpinestars. V opačném případě může dojít k vážnému zranění nebo poškození.

Životnost a likvidace

Materiály a součásti používané společností Alpinestars v Systému jsou vybrány tak, aby byla maximalizována jejich životnost.

Správná péče, včetně pravidelného servisu a aktualizace Systému, pomůže zajistit co nejdelší životnost.

Nehledě na to, že v dlouhodobém horizontu má Systém, podobně jako každý výrobek, omezenou životnost, protože podléhá přirozené degradaci a rozpadu materiálů a/nebo součástí vlivem faktorů, jako je používání, opotřebení, nesprávná péče o Váš Systém, nesprávné skladování a/nebo běžné podmínky prostředí - to vše ovlivňuje skutečnou životnost produktů.

Z bezpečnostních důvodů a pro zajištění, že výše uvedené faktory nesnížily integritu nebo úroveň výkonu výrobku, společnost Alpinestars důrazně doporučuje vyměnit váš Systém po 10 letech od data jeho prvního nošení.

VAROVÁNÍ! Vnitřní vysokotlaká plynová nafukovací jednotka má omezenou životnost a musí se měnit přibližně každé 4 roky. Před použitím a během pravidelné servisní prohlídky je třeba ověřit datum expirace a v případě, že je nafukovací jednotka starší než 4 roky, je třeba jí vyměnit.

Jak je uvedeno v této příručce, vždy před jakýmkoli použitím zkontrolujte Systém, zda není poškozena jakákoli část výrobku. Bez ohledu na stáří výrobku nepoužívejte žádný výrobek, pokud zjistíte jakékoli poškození.

Likvidace Systému po skončení životnosti



Nafouknutý Systém

DŮLEŽITÉ! Systém obsahuje elektronické součásti, a proto na konci své životnosti musí být Systém zlikvidován v souladu s požadavky evropské směrnice 2012/19/EU. Symbol přeškrtnuté popelnice zobrazený na Systému označuje elektronické součásti Systému, které musí být po skončení jeho životnosti zlikvidovány odděleně od ostatního odpadu, za účelem vhodného zpracování a recyklace odpadu. Uživatel proto musí elektronickou řídicí jednotku (8), magnetický nabíjecí kabel (8) a všechny ostatní elektronické části označené symbolem přeškrtnutého koše odnést na místa určená k likvidaci elektrického a elektronického odpadu nebo odevzdat Systém prodejci Tech-Air® společnosti Alpinestars k likvidaci v souladu s místními požadavky na nakládání s odpady.

Likvidace Systému v souladu s místními předpisy o odpadech umožňuje správnou a ekologickou recyklaci, zpracování a likvidaci samotného Systému, čímž se zamezí šíření nebezpečných látek a negativním vlivům na životní prostředí a zdraví a podpoří se opětovné použití a/nebo recyklace materiálů, z nichž je Systém vyroben. Neoprávněná likvidace Systému ze strany uživatele s sebou nese uplatnění pokuty podle platných právních předpisů. Vyzýváme vás, abyste si ověřili platnou legislativu a opatření přijatá veřejnými službami působícími na vašem území.



Tip: Ověření/kontrolu nafouknutí airbagu lze provést zapnutím Systému a vyhledáním červeného indikátoru na LED displeji (2) (viz část 13 "Indikace LED displeje") nebo kontrolou stavu Systému pomocí aplikace Tech-Air® (viz část 17 "Aplikace Tech-Air®").

Nenafouknutý Systém

VAROVÁNÍ! Nenafouknutý Systém stále obsahuje živé pyrotechnické náložky, a proto se NESMÍ vyhazovat do domovního odpadu ani spalovat.

Nenafouknutý Systém musí být vrácen prodejci Tech-Air® společnosti Alpinestars, který jej následně vrátí společnosti Alpinestars, která se postará o jeho likvidaci. Tato služba je bezplatná.

16. Opatření v případě nehody

Kdykoli se Systém nafoukne, musí být vnitřní vysokotlaká plynová nafukovací jednotka nahrazena, aby bylo možné provést další nafouknutí. Tuto výměnu nafukovací jednotky musí provést autorizovaný prodejce a/nebo servisní středisko společnosti Alpinestars, které zkontroluje stav Systému a následně ověří, zda je potřeba provést další servis.

Systém Tech-Air® 3 je vybaven airbagem, který je certifikován až pro tři nafouknutí. Při třetím nafouknutí Systém povinně projde kompletním servisem, při kterém bude kromě plynové nafukovací jednotky vyměněn také airbag. Tento druh servisu musí být proveden v autorizovaném servisním středisku Tech-Air® společnosti Alpinestars.

DŮLEŽITÉ! Elektronická řídicí jednotka Tech-Air® 3 (3) zaznamenává počet nafouknutí. Po třetím nafouknutí bude Systém trvale signalizovat poruchu Systému (na displeji LED se zobrazí červený indikátor (2)). Systém zůstane zablokovaný, dokud nebude proveden kompletní servis v autorizovaném servisním středisku Tech-Air® společnosti Alpinestars.



Aplikace Tech-Air® zobrazí upozornění, že po dalším nafouknutí je třeba airbag vyměnit. Kromě toho aplikace zobrazí upozornění, když je po nafouknutí Systému nutné Airbag vyměnit.

V případě nafouknutí, kdy se uživatel domnívá, že se Systém neměl nafouknout, by měl Systém vrátit prodejci Tech-Air® společnosti Alpinestars spolu s podrobnou zprávou o události (pokud možno včetně fotografií).

Nehoda BEZ nafouknutí

V případě menších nehod s nízkou energií a/nebo nízkou rychlostí, například při rychlostech nižších, než je popsáno v části 3 ("Ochranná obálka Systému Tech-Air®"), je pravděpodobné, že se Systém nenafoukne. Přesto by měla být provedena důkladná kontrola Systému, aby se zajistilo, že nedošlo k žádnému významnému poškození (trhlina, díry atd.), které by mohlo ohrozit fungování Systému, podle kontroly údržby popsané v oddíle 15 "Údržba, servis, životnost a likvidace".

V případě situací, kdy se uživatel domnívá, že se Systém měl nafouknout, lze zaslat zpětnou vazbu společnosti Alpinestars prostřednictvím aplikace Tech-Air® App a/nebo ji předat přímo společnosti Alpinestars kontaktováním podpory Tech-Air®. Pokud je Systém vrácen autorizovanému servisnímu středisku Tech-Air® společnosti Alpinestars ke kontrole, musí být přiložen podrobný popis události (pokud možno včetně fotografií).



Uživatel může společnosti Alpinestars oznámit jakoukoli zpětnou vazbu týkající se události při nafouknutí prostřednictvím aplikace Tech-Air® a/nebo kontaktováním podpory Tech-Air® (viz. část 19 "Podpora Tech-Air®").

17. Aplikace Tech-Air®

Systém Tech-Air® 3 je vybaven zařízením Bluetooth Low Energy (BLE), které uživatelům umožňuje přímé připojení mobilního telefonu k Systému, aby mohli ze Systému získávat určité informace a měli přístup k několika funkcím, jako např.:

- sledování stavu Systému;
- ověření nainstalované verze softwaru a případně provedení nejnovějších aktualizací softwaru;
- zasílání zpětné vazby týkající se Systému a jeho výkonu;

VAROVÁNÍ! Společnost Alpinestars není zodpovědná za hlášení případných nehod ani za poskytování pomoci účastníkům nehod. Uživatel souhlasí s tím, že společnost Alpinestars nemá žádnou povinnost ani odpovědnost za hlášení nehod nebo možnosti nehod na základě údajů předaných společnosti Alpinestars. Uživatelé přebírají riziko jakýchkoli nehod nebo zranění bez ohledu na to, zda jsou údaje předávány společnosti Alpinestars.

Aplikace Tech-Air® je k dispozici ke stažení v obchodě Play pro Android a v obchodě Store pro Apple.

DŮLEŽITÉ! Aplikace Tech-Air® App není nutná k tomu, aby Systém Tech-Air® 3 fungoval jako ochrana proti nárazu. Systém Tech-Air® 3 bude uživatele chránit způsobem popsaným v částech 2 až 13, i když aplikace Tech-Air® App není nainstalována nebo není spuštěna v mobilním telefonu uživatele. Systém Tech-Air® 3 nemusí být připojen k aplikaci Tech-Air® App, aby fungoval.

Registrace uživatele

Aby měl uživatel přístup do aplikace Tech-Air®, musí se přihlásit, nebo pokud není ještě registrován, zaregistrovat se. Aby mohl uživatel aplikaci Tech-Air® App používat, musí v nastavení mobilního telefonu zapnout funkci Bluetooth.

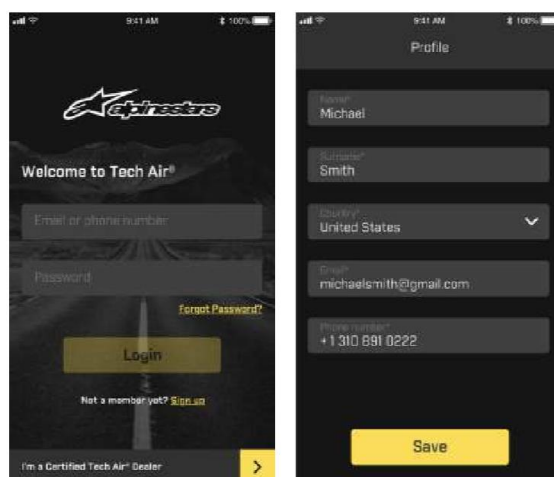

Obrázek 17

Spárování Systému

Po zapnutí Bluetooth se aplikace automaticky pokusí navázat spojení s dostupným Systémem Tech-Air®, pokud je již se Systémem spárována. Pokud by žádný Systém Tech-Air® nebyl s aplikací ještě spárován, lze Systém snadno spárovat s aplikací naskenováním QR kódu, který se nachází na štítku na vnitřní vložce na krku S. Po správném spárování Systému s aplikací bude možné zobrazit celkový stav Systému, například úroveň nabití baterie a nainstalovaný software, a uživatelé budou moci povolit nebo zakázat některé funkce poskytované aplikací.

Když se Systém Tech-Air® vypne, připojení Bluetooth zůstane aktivní, aby umožnilo dialog mezi Systémem a mobilním telefonem, pokud je Systém v blízkosti. V takovém případě je aktivní spojení s aplikací indikováno blikajícím žlutým indikátorem na LED displeji (2) a uživatel může s aplikací komunikovat. Displej LED (2) definitivně zhasne, pokud Systém nezjistí žádné spojení s aplikací.

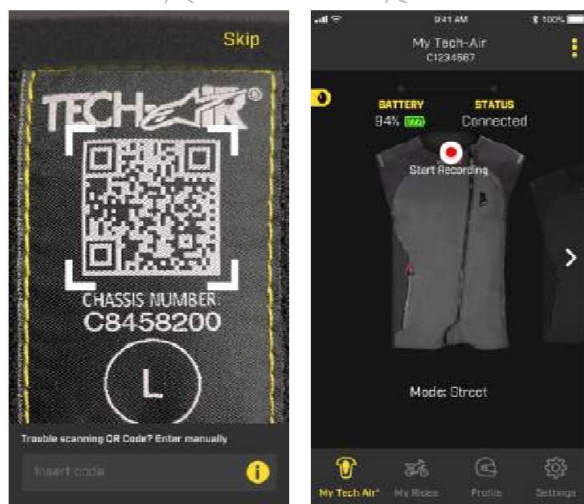

Obrázek 18

Sledování stavu Systému

Aplikace poskytuje informace o aktuálním provozním režimu Systému a ověřuje, zda Systém funguje správně, nebo ne. Údaj "SYSTEM ON" (Systém zapnut) zobrazený na obrazovce znamená, že kontrola Systému proběhla úspěšně a že je Systém aktivní.

Během jízdy je aktivní režim "SYSTEM ON", a proto uživatel z bezpečnostních důvodů nemá přístup k většině funkcí aplikace. V případě, že uživatel potřebuje Systém vypnout, například během náročné off-road jízdy, lze Systém vypnout pomocí posuvné ikony na aplikaci (jak je znázorněno na obrázku 19). Chcete-li Systém znovu aktivovat, otevřete a zavřete aktivační zip (1).

V případě nafouknutí se v aplikaci App zobrazí příslušný stav s nápisem "SYSTEM DEPLOYED", jak je znázorněno na Obrázek 19.

VAROVÁNÍ! Při každém takovém oznámení musí být Systém odeslán k servisu do autorizovaného servisního střediska Tech-Air® společnosti Alpinestars, aby byla vyměněna plynová nafukovací jednotka a případně i airbag, jak je popsáno v části 16 "Opatření v případě nehody".

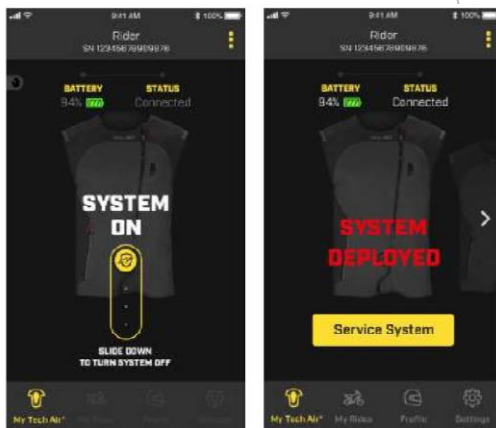

Obrázek 19

Jak je uvedeno v části 16 výše, airbag Systému je certifikován až pro 3 nafouknutí, poté je třeba airbag vyměnit během servisu. Aplikace informuje uživatele, když zbývá poslední nafouknutí. Po třetím nafouknutí Airbagu bude třeba Airbag vyměnit společně s plynovou nafukovací jednotkou během servisu Systému.

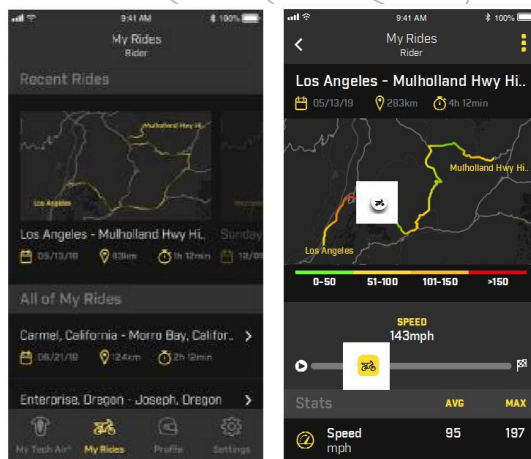

Užijte si jízdu s funkcí MyRide

Aplikace Tech-Air® obsahuje funkci MyRide, která zobrazuje informace o jízdě, jako je doba trvání, vzdálenost a trasa související s jízdou. Funkci MyRide lze také použít k zasílání zpětné vazby týkající se všech událostí, které nastaly během používání Systému, během konkrétní jízdy.



Obrázek 20

18. Řešení problémů

Problém	Možná příčina	Možné řešení
LED displej (2) se nerozsvítí, když je zavřený aktivační zip (1).	Úplné vybití baterie Systému.	Nabijte baterii (viz část 11) a zkontrolujte správné chování LED během dobíjení.
	LED displej (2) není správně připojen k elektronické řídicí jednotce (3).	Zkontrolujte správné zasunutí kabelů.
Svítilící červená LED dioda na LED displeji (2).	Plynová nafukovací jednotka je prázdná a/nebo je třeba vyměnit airbag.	Po nafouknutí je nutné plynovou nafukovací jednotku vyměnit. Do této výměny nebude Systém fungovat, přestože je baterie nabitá, a LED displej (2) bude svítit červeně, dokud nebude plynová nafukovací jednotka vyměněna. Pokud se stejný airbag nafoukne více než 3x, bude červená kontrolka LED signalizovat závadu Systému i po výměně plynové nafukovací jednotky. V takovém případě musí být vyměněn samotný Airbag a Systém znovu aktivován autorizovaným servisním střediskem Tech-Air®.
	Chyba Systému.	Pokud není plynová nafukovací jednotka prázdná (překontrolujte to pomocí aplikace Tech-Air®), může se jednat o vnitřní chybu Systému. Obratě se na autorizované servisní středisko Tech-Air® společnosti Alpinestars, které Systém zkontroluje.
Bliká červená LED dioda, zatímco modrá LED dioda svítí.	Vybitá baterie.	Zbývající úroveň nabití baterie je nižší než 4 hodiny. Dobijte baterii co nejdříve.
Svítilící žlutá LED dioda, že nepošla kontrola Systému a zůstane vždy svítit. Modrá LED se nerozsvítí a LED displej (2) dvakrát nezavibruje.	Elektronická řídicí jednotka (ECU) Systému Tech-Air® nemusí být správně umístěna v kapse pro ECU.	1. Otevřete otvor ve vnitřní části vesty rozepnutím zipu a záplat se suchými zipy (Obrázek 11).
		 <p>Obrázek 11</p> <p>2. Zpřístupněte elektronickou řídicí jednotku (ECU) (3), která se nachází v kapse na zadní straně Systému.</p>  <p>Obrázek 16</p>

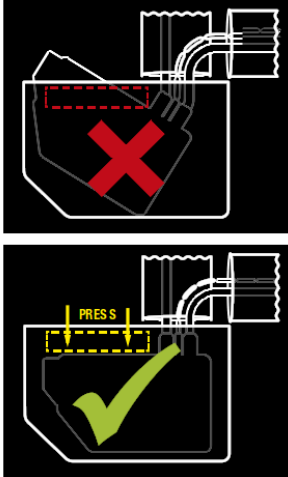
Problém	Možná příčina	Možné řešení
		<p>3. Zkontrolujte, zda je řídicí jednotka (3) správně umístěna v kapse, jak je znázorněno na obrázku na kapse řídicí jednotky a také na obrázku 21. ECU by měla být v kapse umístěna tak, aby logo Tech-Air® směřovalo dolů a aby kabely konektorů vycházely z horní a pravé strany ECU. ECU musí být zcela zarovnána rovně proti vnitřní výstelce kapsy. NESMÍ být nakloněná ani nakloněná.</p> <div style="text-align: center;">  </div> <p>Obrázek 21</p> <p>PRESS = Stiskněte</p> <p>DŮLEŽITÉ: Pokud není řídicí jednotka správně umístěna uvnitř kapsy a podle obrázku 21, Systém se nenastartuje a nebude fungovat, a proto nebude svítit modrá kontrolka LED.</p>

19. Podpora Tech-Air®

V případě dotazů nebo potřeby dalších informací se uživatelé mohou obrátit na prodejce Tech-Air®, u kterého Systém zakoupili, nebo přímo na společnost Alpinestars:
 E-mail: techairsupport@alpinestars.com
 Tel: +39 0423 5286 (požádejte o podporu Tech-Air®).

20. Informace o certifikaci

Systém Tech-Air® 3 vyrábí: Alpinestars SpA
 5, Viale Fermi - Asolo (TV) 31011 Itálie

A vztahuje se na něj řada certifikací.

Osobní ochranné prostředky

Systém Tech-Air® 3 je podle nařízení EU 2016/425 považován za osobní ochranný prostředek kategorie 2. Tento výrobek je testován a certifikován také podle odpovídající britské legislativy Nařízení 2016/425 o osobních ochranných prostředcích, jak bylo zavedeno do britského práva a novelizováno. Na tomto výrobku byla provedena typová zkouška EU s využitím notifikovaného orgánu a rovněž byla provedena typová zkouška UKCA s využitím schváleného orgánu Spojeného království.

Jako oděv chránící proti nárazu byla použita norma 17092-6:2020; jako nafukovací chránič motocyklisty byl použit DOLOMITICERT - Technická disciplína pro nafukovací chrániče s elektronickou aktivací Revize č. 4 ze dne 14. října 2018. pouze ve všech příslušných částech, protože Tech-Air® 3 je elektronicky spouštěný Systém.

Zkoušku EU provedli:

Schválený orgán #2008 Dolomitcert S.C.A.R.L., Zona ind. Villanova 7/A, 32013 Longarone (BL), Itálie

Zkoušku UKCA provedl:

Schválený orgán #8503 Certdolomiti Ltd, 17 Grosvenor Street, Mayfair, London W1K 4QG, UK

Vysvětlení označení výrobku je následující:

- Ochranné oděvy pro jezdce na motocyklu (EN 17092 - 6: 2020)
- Nafukovací nárazový chránič

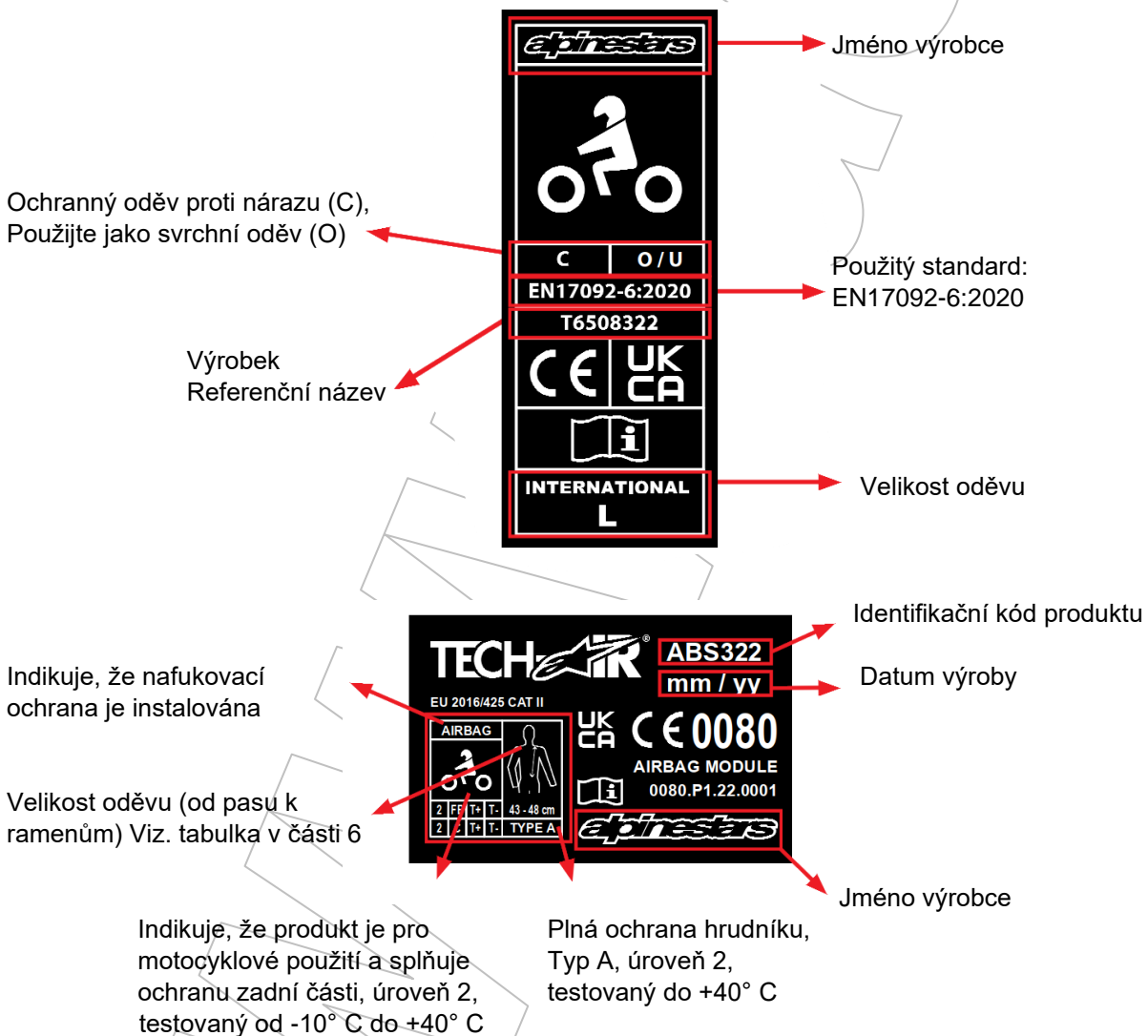

Úroveň ochrany

Následující tabulka shrnuje a vysvětluje úroveň výkonu uváděnou na označení výrobku jako nafukovací ochrana proti nárazu:

Testovaná oblast	Standard, použitý pro testy	Teplota (°C)	Použitá síla	Úroveň Požadavky úroveň 1: střední hodnota ≤ 4.5 kN, žádný náraz na 6 kN Požadavky úroveň 2: střední hodnota ≤ 2.5 kN, žádný náraz na 3 kN
Plná záda	1621-4:2013	20°, -10°, 40°	Střední ≤ 2.5 kN Špičková ≤ 3.0 kN	Úroveň 2
Plný hrudník	1621-4:2013	20°, -10°, 40°	Střední ≤ 2.5 kN Špičková ≤ 3.0 kN	Úroveň 2

Popis chráněné oblasti hrudníku

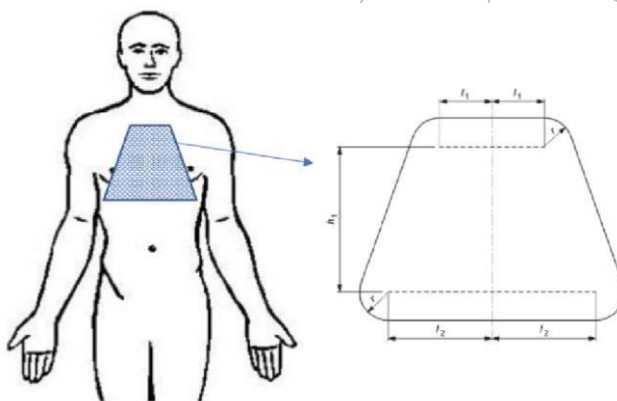

Typ	Rozměry v mm			
	r	l_1	l_2	h_1
A	25	42	84	118
B	30	50	100	140

Popis zadní chráněné oblasti:

Pro délku od pasu k ramenům většího uživatele se podívejte na horní hodnotu ve třetím sloupci tabulek 5 a 6 pro každou velikost.

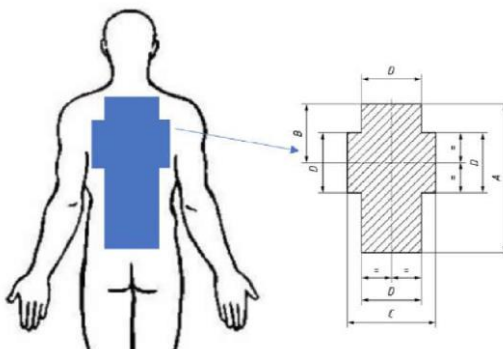

Rozměry					
A	B	C	D	E	F
72%	29%	44%	29%	32%	25%
Poznámky: Všechny rozměry se vztahují k délce od pasu k ramenům (100%) největšího uživatele.					

V tabulce 5 a 6 níže jsou uvedeny velikosti Systému, délka od pasu k ramenům a doporučená výška osoby, které vám pomohou při výběru.

VAROVÁNÍ! Navrhovaný rozsah výšek je pouze orientační. Před výběrem velikosti Systému vždy zkontrolujte správnou délku od pasu k ramenům.

Tabulka 5 - Tech-Air® 3 Velikosti v centimetrech

Velikost Systému	Mezinárodní mužská velikost	Délka uživatele od pasu k ramenům (cm)	Doporučená výška (cm)
XS	42 – 44	41 až 46	Až do 164
S	46	41 až 46	Až do 175
M	48	41 až 46	Až do 182
L	50 – 52	43 až 48	Až do 190
XL	54 – 56	43 až 48	Až do 190
2XL	58 – 60	48 až 53	Až do 202
3XL	62 – 64	48 až 53	Až do 202
4XL	66	48 až 53	Až do 202

Tabulka 6 - Tech-Air® 3 STELLA Velikosti (dostupné a speciálně navržené pro ženy) v centimetrech

Velikost Systému	Mezinárodní ženská velikost	Délka uživatele od pasu k ramenům (cm)	Doporučená výška (cm)
XS	38 – 40	41 až 46	Až do 164
S	42	41 až 46	Až do 175
M	44	41 až 46	Až do 182
L	46 – 48	43 až 48	Až do 190
XL	50 – 52	43 až 48	Až do 190
2XL	54 – 56	48 až 53	Až do 202

EU prohlášení o shodě tohoto osobního ochranného prostředku (podle nařízení EU 2016/425) lze stáhnout na adrese:

eudeclaration.alpinestars.com

Britské prohlášení o shodě tohoto osobního ochranného prostředku lze stáhnout na adrese:

ukdeclaration.alpinestars.com

Pyrotechnické články

Systém Tech-Air® 3 obsahuje jednu pyrotechnicky aktivovanou nafukovací jednotku studeného plynu, a proto je celý předmět považován za "MODUL AIRBAGU" kategorie P1 podle směrnice EU 2013/29. Proto byla na konstrukci Systému provedeno přezkoušení typu EU (modul B) a na montáž Systému bylo provedena přezkoušení typu EU a audit (modul E).

Přezkoušení typu EU a audit provedl oznámený subjekt č. 0080, Ineris, Parc Technologique ALATA BP2, Verneuil-en-Halatte, 60550, Francie.

Na štítku CE na Systému TechAir® 3 jsou uvedeny příslušné informace týkající se pyrotechnické certifikace:



Kód INERIS, oznámený subjekt, který certifikoval TechAir® 3.

Certifikační kód:

0080: kód oznámeného subjektu (INERIS)

P1: kategorie pyrotechnického článku, obsaženém v Systému TechAir® 3

22.0001: jedinečný kód certifikace

Elektromagnetická stabilita

Elektronická řídicí jednotka Systému Tech-Air® 3 byla testována podle různých předpisů pro elektronická a rádiová zařízení.

Prohlášení o shodě FCC:

Systém byl testován a shledán vyhovujícím limitům pro digitální zařízení třídy B podle části 15 pravidel FCC. Tyto limity jsou navrženy tak, aby poskytovaly přiměřenou ochranu proti škodlivému rušení v obytné instalaci. Toto zařízení generuje, využívá a může vyzařovat vysokofrekvenční energii, a pokud není instalováno a používáno v souladu s pokyny, může způsobit škodlivé rušení rádiových komunikací. Neexistuje však žádná záruka, že v konkrétní instalaci k rušení nedojde. Pokud toto zařízení způsobuje škodlivé rušení rozhlasového nebo televizního příjmu, což lze zjistit zapnutím a vypnutím zařízení, doporučujeme uživateli, aby se pokusil rušení odstranit jedním nebo více z následujících opatření:

- Přesměrujte nebo přemístěte přijímací anténu.
- Zvětšit vzdálenost mezi zařízením a přijímačem.
- Připojte zařízení k zásuvce v jiném obvodu, než ke kterému je připojen přijímač.
- Poradte se s prodejcem nebo zkušeným rozhlasovým/televizním technikem.

VAROVÁNÍ! Změny nebo úpravy, které nebyly výslovně schváleny společností Alpinestars, mohou vést ke ztrátě oprávnění uživatele k provozu zařízení. (Část 5.21).

ID FCC: YCP - STM32WB5M001

Prohlášení o souladu s předpisy EU:

Systém Tech-Air® 3 obsahuje rádiový modul Bluetooth Low Energy s následujícími vlastnostmi:

Frekvenční pásmo	2402÷2480 Mhz
Jmenovitý výstupní výkon	0,00313 Wattů

Společnost Alpinestars SpA tímto prohlašuje, že toto bezdrátové zařízení je v souladu se směrnicí 2014/53/EU. Kopie EU prohlášení o shodě je k dispozici na adrese: eudeclaration.alpinestars.com.

21. Důležité informace pro uživatele

VAROVÁNÍ! Systém Tech-Air® 3 je aktivní bezpečnostní ochranný Systém, který se liší od běžného motocyklového oblečení, a proto vyžaduje další péči a opatření. Před použitím Systému si musíte přečíst a plně porozumět této uživatelské příručce a věnovat zvýšenou pozornost následujícím upozorněním:

- Systém může poskytnout pouze omezenou ochranu v případě nehody nebo události. Proto vždy zůstává možnost, že i při používání Systému může dojít k vážnému nebo smrtelnému zranění.
- Určité typy pohybů by Systém mohl vyhodnotit jako nehodu a způsobit nafouknutí, přestože k žádné nehodě nedošlo.
- Systém byl navržen tak, aby se aktivoval při nárazu nad minimální prahovou hodnotou energie. To má zabránit zbytečnému používání pyropatron v situacích, kdy by ochrana obvykle nebyla potřeba. Proto je pravděpodobné a rozumné, že při nehodách s nízkou rychlostí a energií se Systém nenafoúkne.
- Systém neobsahuje žádné díly, které by mohli servisovat koncoví zákazníci, a proto musí být servisován a dobíjen POUZE schváleným servisním personálem společnosti Alpinestars.
- Nepokoušejte se provádět žádné modifikace nebo úpravy elektroniky a/nebo Systému.
- Systém smí být používán pouze pro jízdu na motocyklu na ulici a pro omezené off-road použití.
- Tento Systém NESMÍ být používán k žádným jiným účelům, ať už souvisejícím s motocykly nebo jiným. To zahrnuje: silniční závody, těžké off-road použití, Enduro, Motokros, Supermoto, provádění kaskadérských kousků a jakýkoli typ nemotocyklové činnosti. Nošení Systému během jakékoli činnosti, která není určena k tomuto účelu (se zapnutou elektronickou jednotkou), může způsobit, že se Systém nafaoukne a způsobí zranění nebo smrt vám nebo jiným osobám a může způsobit škody na majetku. Společnost Alpinestars nepřijímá žádné nároky za poruchy Systému používaného mimo prostředí, pro které je jeho použití určeno.
- Pokud se Systém nepoužívá a je skladován, převážen nebo přepravován, musí být vypnutý tak, že aktivační zip (1) zůstane otevřený.
- Před každým použitím je třeba Systém zkontrolovat, zda nevykazuje známky opotřebení nebo poškození. Kromě toho je třeba po zapnutí zkontrolovat LED displej (2). V případě, že Systém hlásí závadu (svítí červená LED dioda), uživatelé by neměli Systém používat a musí postupovat podle pokynů v této uživatelské příručce.
- Kdykoli LED displej (2) signalizuje vybití baterie, MUSÍ se Systém co nejdříve nabít.
- Systém se nikdy nesmí prát v pračce, ponořovat do vody, sušit v bubnové sušičce nebo žehlit, s výjimkou samotné vesty s vyjmutým airbagem a způsobem popsaným v části 14.
- Po nafouknutí musí být Systém vrácen buď prodejci Tech-Air® společnosti Alpinestars, která může zajistit výměnu pyropatron Systému, nebo přímo servisnímu středisku Tech-Air® společnosti Alpinestars.
- I když Systém nebyl používán nebo se airbag nikdy nenafooukl, je důležité, aby byl Systém servisován alespoň jednou za dva roky nebo po 500 hodin fungování. Tento úkon lze zajistit prostřednictvím prodejce Tech-Air® společnosti Alpinestars nebo přímo v servisním středisku Tech-Air® společnosti Alpinestars.

Dovozce:

ACI – Auto Components International, s.r.o.
Podnikatelská 549, 190 11 Praha 9
Tel: (+420) 274 021 111
www.aci.cz

Poznámka:

Podrobné informace k produktu ke stažení na www.aci.cz

